

## テレビキット 車種別分解手順

### ●標準装備&メーカーオプションナビ

ロードスター/ロードスターRF		
8.8インチセンターディスプレイ装着車	ND5RE・NDERE	R5.12~

**注意**

- TVKITをオンに切り替えた時は一時的にナビゲーションの自車位置が停止します。また、GPSのみの測位となるためナビゲーションの自車位置にズレが発生します。(トンネル内は自車位置が停止)
- アクティブドライビングディスプレイに表示される道路交通標識はナビゲーションと連携しているため、表示も不正確となります。
- トンネルに入るとメーター(左)に「交通標識認識システム性能が低下しています。ナビゲーションとの連携が出来ません」「SDカードを確認してください」と交互にメッセージが出ます。トンネルを抜けるか、TV-KITをオフにしてしばらく走行すると表示は消えます。
- ルート案内中は音声案内のタイミングでTV画面からナビ画面に変わりますが、しばらくするとTV画面に自動で戻ります。

#### 1. リトラクタブル・ハードトップ操作

リトラクタブル・ハードトップ・スイッチを操作し、リトラクタブル・ハードトップを半開にする。(リトラクタブル・ハードトップ付車)

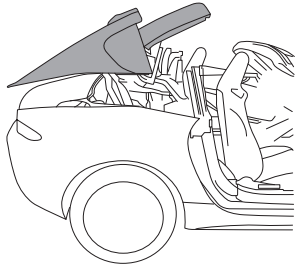

#### 2. バッテリー マイナス端子切り離し

バッテリー マイナス端子を切り離す。

#### 3. オートマチック・トランスミッション・シフト・メカニズム取り外し

セレクト・レバー・ノブを取り外す。

**3-1.** セレクト・レバーをDレンジに操作する

**3-2.** 傷付き防止のため、工具(幅2mm以下、厚さ1mm以下)に保護テープを貼り付ける

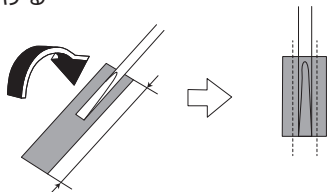

#### 3-3. 図に示すように工具を挿入する

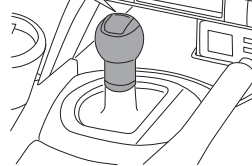
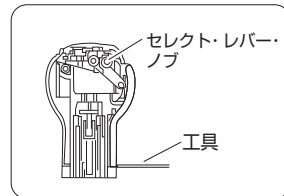

#### 3-4. 図に示す矢印①の方向にゆっくりと工具を動かしてツメの勘合を外し、矢印②の方向にセレクト・レバー・ボタン・カバーを取り外す

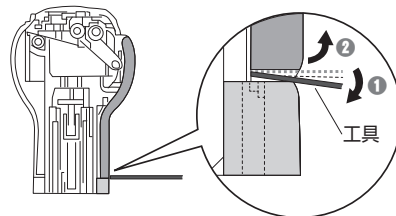

#### 3-5. スプリングを取り外す

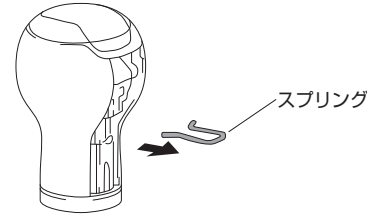

#### 3-6. セレクト・レバー・ノブを取り外す

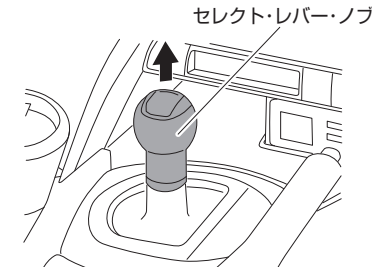

※復元の際には、セレクトレバーノブは全て組み付けた状態でレバーに取り付けてください。

#### 4. シフト・パネル取り外し

**4-1.** 傷付き防止のため、図に示す位置に保護テープを貼る

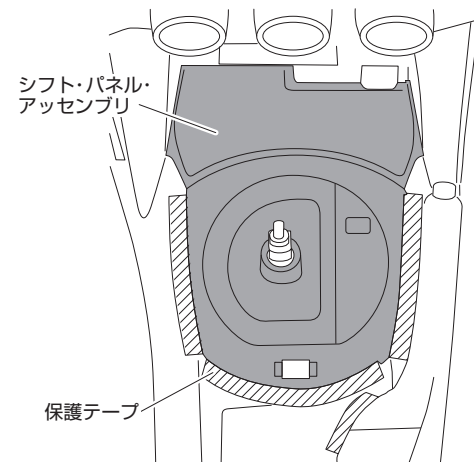

**4-2.** 図に示す矢印①、②の順にリムーバ・ツールを動かし、リア・コンソールとクリップおよびフックのかん合を外し、シフト・パネル・アッセンブリ下部にリムーバ・ツールを差入れるスペースを確保する

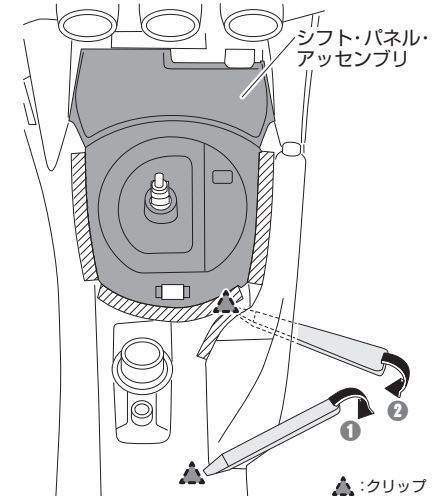

**4-3.** リムーバ・ツールを差込んだまま、図に示す矢印の方向にアッパ・パネルを押し、シフト・パネル・アッセンブリのクリップとアッパ・パネルのかん合を外す

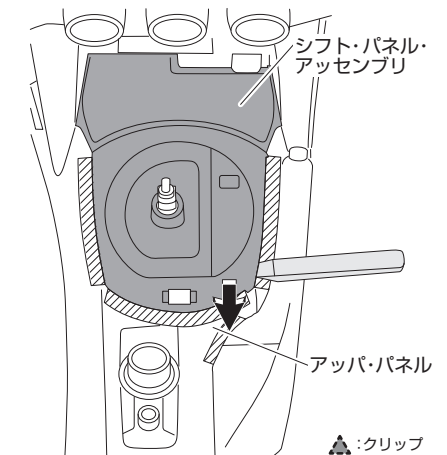



# UTV445/U445DL/UTV445S/U445DLS

## テレビキット 車種別分解手順

### ●標準装備&メーカーオプションナビ

ロードスター/ロードスターRF

8.8インチセンターディスプレイ装着車

ND5RE・NDERE

R5.12~

4-4. 図に示す矢印の方向にリムーバ・ツールを動かし、リヤ・コンソールとフックのかん合を外す

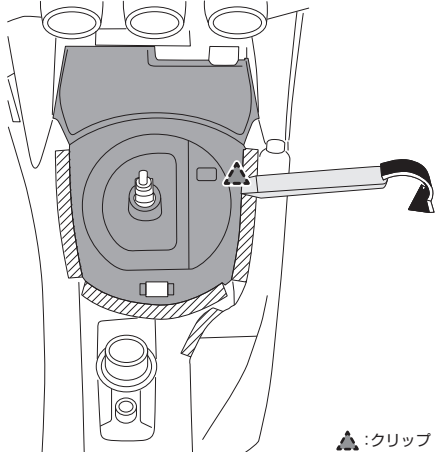

4-5. 図に示す矢印の方向にリムーバ・ツールを動かし、リヤ・コンソールとフックのかん合を外す

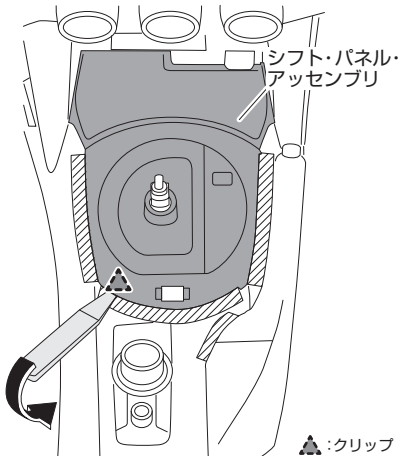

4-6. 図に示す矢印の方向にリムーバ・ツールを動かし、フック①、②の順にかん合を外す

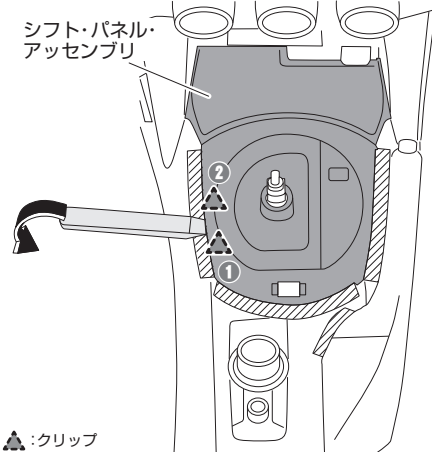

4-7. 図に示す矢印の方向にシフト・パネル・アッセンブリを動かし、ガイドを取り外す

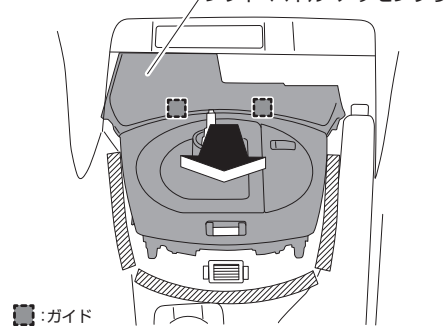

4-8. シフト・パネル・アッセンブリを取り外す

### 5. アップ・パネル取り外し

5-1. 図に示す矢印①、②の順にアップ・パネルを動かし、リヤ・コンソールとクリップおよびフックのかん合を外す

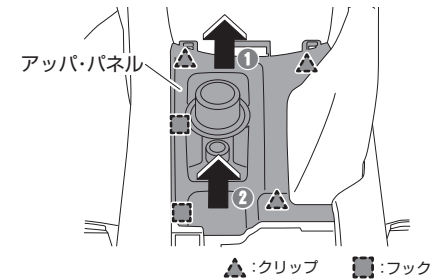

### 6. パーキング・ブレーキ・レバー・ブーツ・パネル取り外し

6-1. 図に示す矢印の方向にリムーバ・ツールを動かし、リヤ・コンソールとクリップのかん合を外す

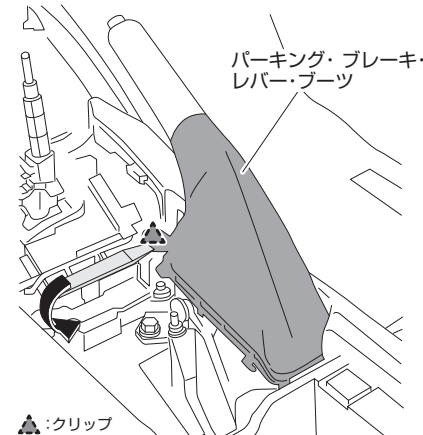

6-2. 図に示す矢印の方向にリムーバ・ツールを動かし、リヤ・コンソールとクリップのかん合を外す

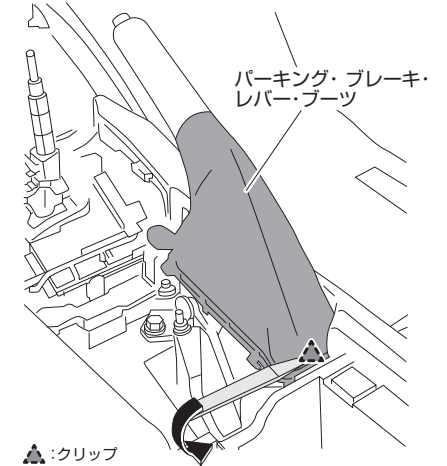

6-3. パーキング・ブレーキ・レバーのフックからブーツを取り外す

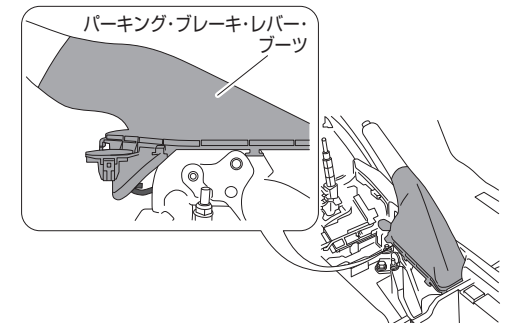

## テレビキット 車種別分解手順

### ●標準装備&メーカーオプションナビ

ロードスター/ロードスターRF		
8.8インチセンターディスプレイ装着車	ND5RE・NDERE	R5.12~

**6-4.** 図に示す矢印①、②方向にパーキング・ブレーキ・レバー・ブーツ・パネルを動かし、取り外す

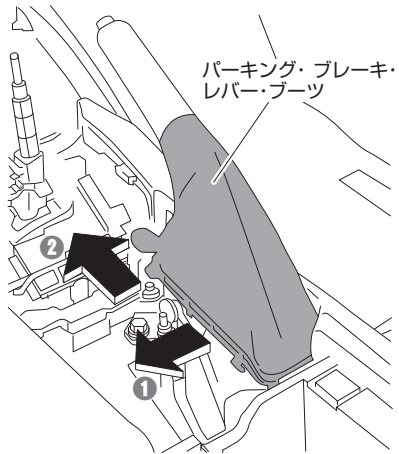

**7-2.** ハーネス・クリップを取り外す

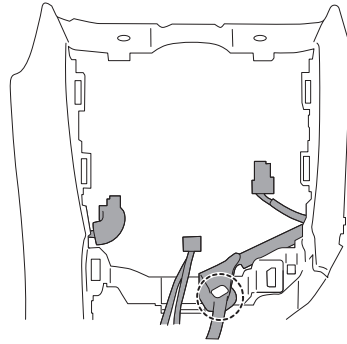

**7-3.** 図に示す網掛け部を持ち、矢印①、②の順にリヤ・コンソールを持上げ、クリップのかん合を外す

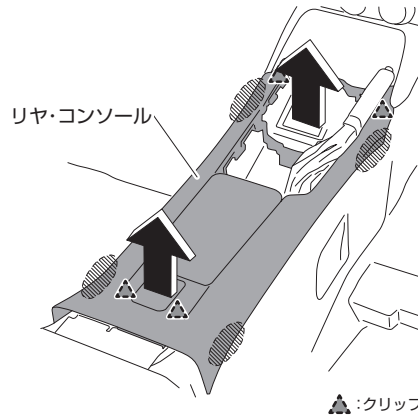

**7-4.** パーキング・ブレーキ・レバーをよけながら、リヤ・コンソールを取り外す

### 7. リヤ・コンソール取り外し

**7-1.** スクリューを取り外す

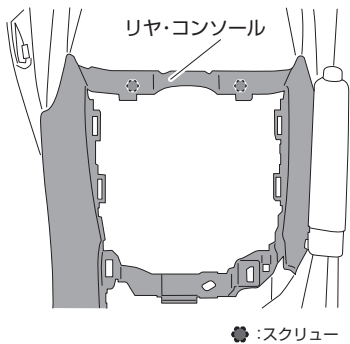

### 8. スカッフ・プレート取り外し

**8-1.** スカッフ・プレートの前側から図に示す網掛け部を持ち、矢印方向にスカッフ・プレートを開き、スカッフ・プレートのツメとクリップを順番に外す

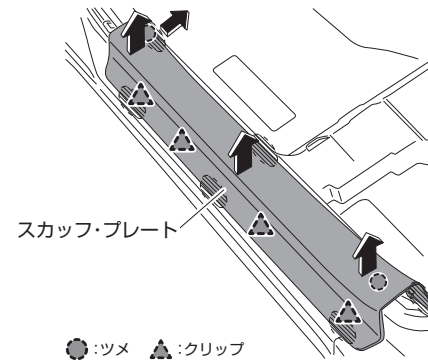

### 9. タイヤ・ハウス・トリム取り外し

**9-1.** ファスナを取り外す

**9-2.** 図に示す矢印の方向にタイヤ・ハウス・トリムを動かし、クリップとボデー・パネルのかん合を外す

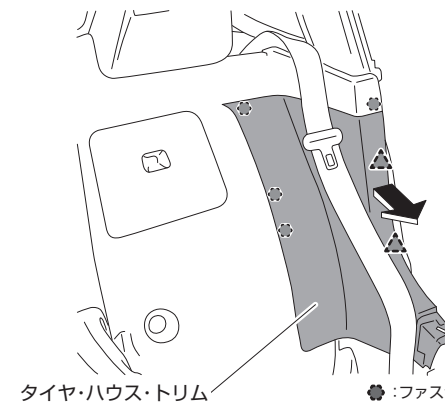

**9-3.** 図に示す矢印の方向にタイヤ・ハウス・トリムを動かし、クリップおよびガイドとボデー・パネルのかん合を外す

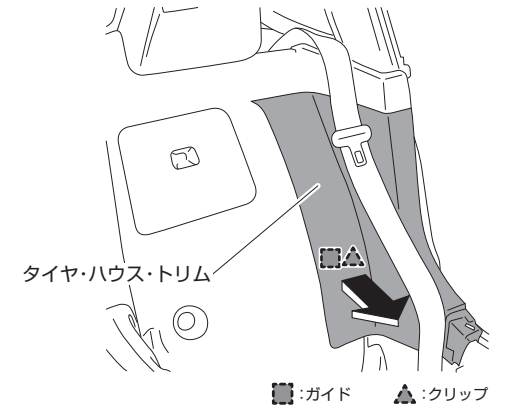

**9-4.** 図に示す矢印の方向にタイヤ・ハウス・トリムをスライドさせながら取り外す

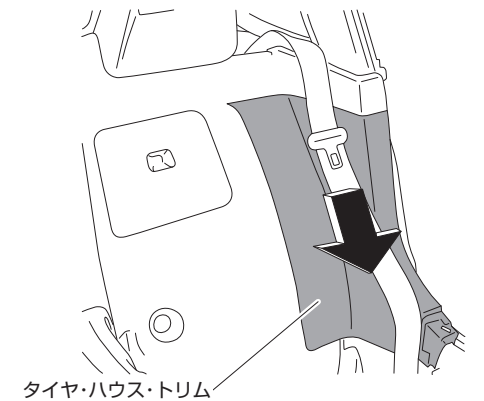

## テレビキット 車種別分解手順

### ●標準装備&メーカーオプションナビ

ロードスター/ロードスターRF	ND5RE・NDERE	R5.12~
8.8インチセンターディスプレイ装着車		

#### 10. シート・バック・バー・ガーニッシュ取り外し フロント側

10-1. 傷つき防止のため、図に示す位置に保護テープを貼る

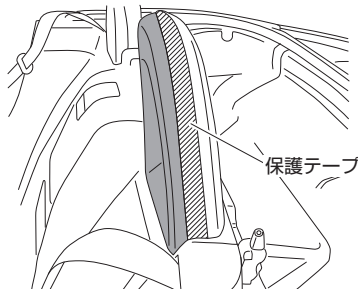
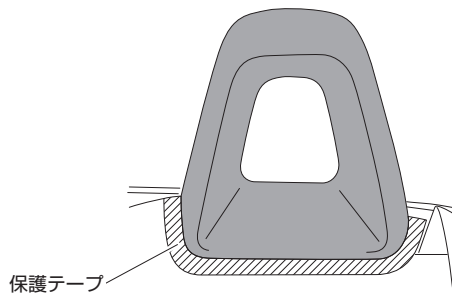
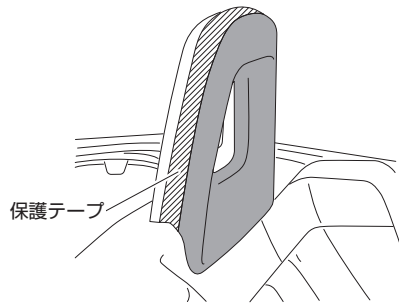

10-2. 図に示す矢印の方向にリムーバ・ツールを動かし、フックとバック・トリムのかん合を外す

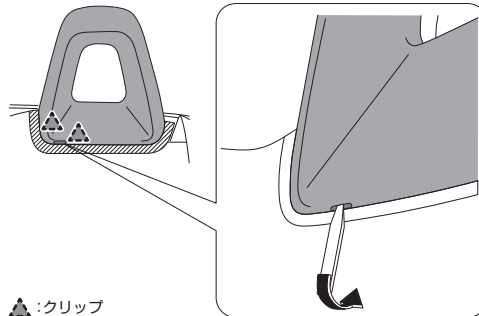

10-3. リムーバ・ツールを使用し、フックを外し、シート・バック・バー・ガーニッシュを取り外す

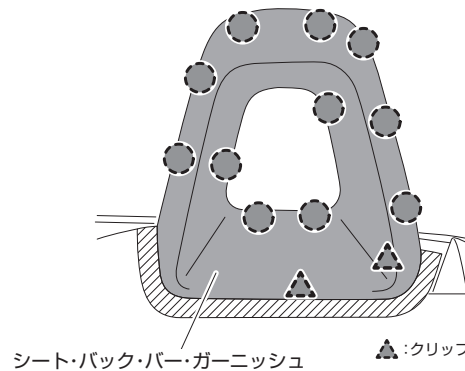

#### リア側

10-4. スクリューを取り外す

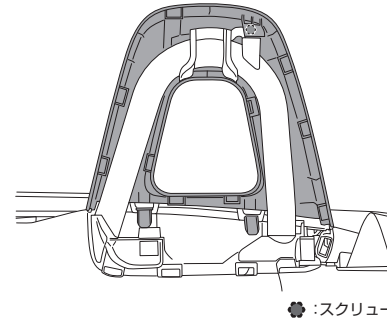

10-5. シート・バック・バー・ガーニッシュを矢印の方向に動かして、フックを外しながら取り外す

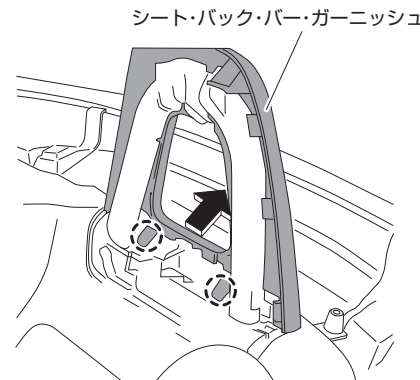

#### 11. クォータ・トリム取り外し/取り付け

##### コンバーチブル・トップ

- 11-1. ファスナを取り外す
- 11-2. 図に示す矢印①、②の順にクォータ・トリムを動かして、フック、ツメを取り外す
- 11-3. スリットからシート・ベルトを抜き、クォータ・トリムを取り外す

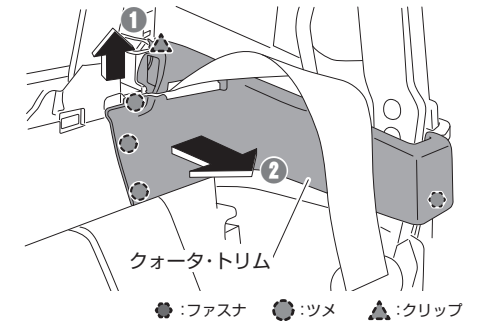

##### リトラクタブル・ハードトップ

- 11-1. ファスナを取り外す
- 11-2. 図に示す矢印①の方向にクォータ・トリムを動かして、フックを外す
- 11-3. 図に示す矢印②の方向にクォータ・トリムを動かして、ツメを外す
- 11-4. スリットからシート・ベルトを抜き、クォータ・トリムを取り外す

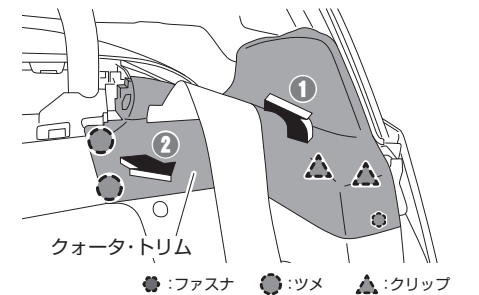

## テレビキット 車種別分解手順

### ●標準装備&メーカーオプションナビ

ロードスター / ロードスターRF	ND5RE・NDERE	R5.12~
8.8インチセンターディスプレイ装着車		

#### 12. エアロボード取り外し / 取り付け

図に示す矢印の方向にエアロボードを動かし、ツメを外しながら取り外す

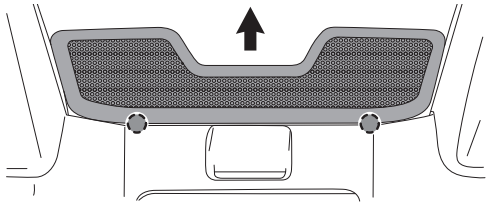

#### 13. バック・トリム取外

##### 13-1. ファスナを取り外す

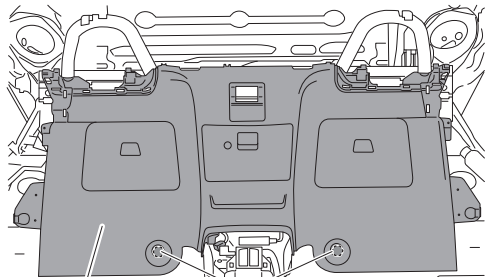

バック・トリム      ファスナ      ⚙: ファスナ

13-2. ファスナ・リムーバ等を使用し、クリップのかん合を外しながら、矢印①、②、③、④の順にバック・トリムを動かし取り外す

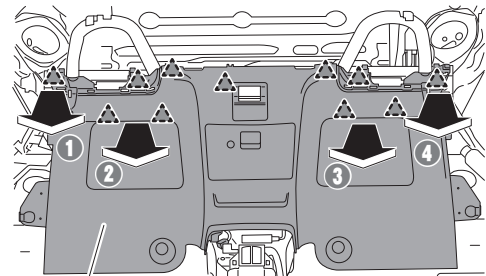

バック・トリム      ▲: クリップ

#### 14. コネクティビティ・マスタ・ユニット取り外し

ボルトを外し、ガイドを抜きながらコネクティビティ・マスタ・ユニットを手前に引き出す

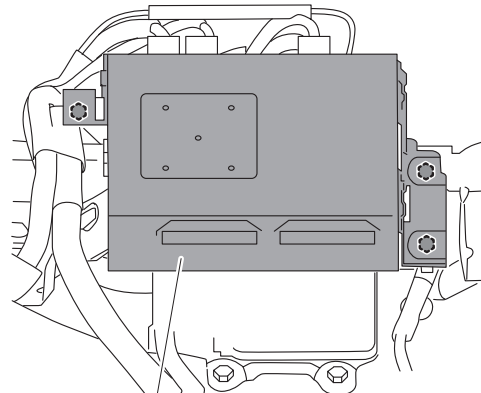

コネクティビティ・マスタ・ユニット      ⚙: ボルト

#### 15. コネクター取り付け

コネクティビティ・マスタ・ユニットの20ピンコネクターに接続ハーネスを割り込ませます。

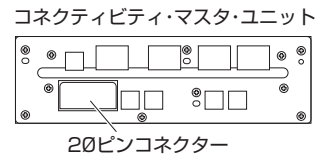

20ピンコネクター

#### 16. 本体取り付け

接続ハーネスのコネクターを本体に取り付けます。

#### 17. バッテリー マイナス端子取り付け