



# TTN-87B-A/TTN-87DB-A

## ビルトインテレビ&ナビキット 車種別分解手順

171211-AKN-TTN-87B-A-M01

### ●標準装備&メーカーオプションナビ

RC / RC F / IS		
RC300h	AVC10	H26.10~H29.11
RC350	GSC10	H26.10~H29.11
RC F	USC10	H26.10~H29.11
IS250・350	GSE30・31・35	H25.5~
IS300h	AVE30	H25.5~

**危険** 取り付け作業前に、パーキングブレーキをしっかりとかけ、さらにタイヤに輪留めをしてください。

本製品の取り付け中に、シフトレバーを操作する作業があります。パーキングブレーキをかけず、タイヤに輪留めをしておかないと、不用意に車両が動いて事故を引き起こす原因となります。

**重要** ●本製品の1ピンコネクタ(2個)は使用しません。ビニールテープなどでしっかりと固定してください。

●イグニッションスイッチをOFFにした後、約6分間はナビゲーションが動作しています。6分以上経過してから、バッテリーのマイナス端子を外してください。

※分解手順のイラストは「IS」です。「RC」「RC F」はパネルの形状が異なりますが、手順は同じです。

### 1. シフトレバーノブ取り外し

ツメ浮かせ、シフトホールカバーを降ろします。

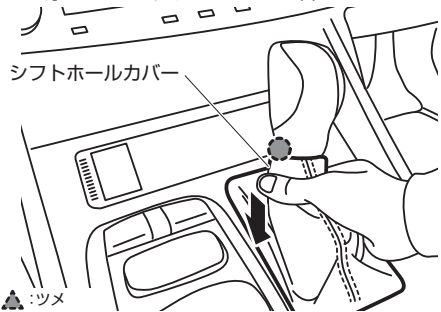

シフトレバーノブを矢印の方向に回して取り外します。



### 2. インstrumentパネルフィニッシュパネルエンド(左右)取り外し

リムーバーなどでクリップを浮かせてから車両後方に引き、Instrumentパネルフィニッシュパネルエンドを左右それぞれ取り外します。

Instrumentパネルフィニッシュパネルエンド(左)

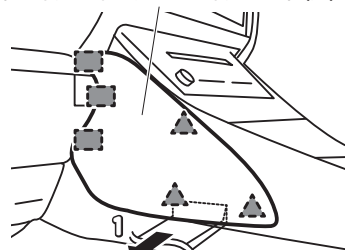

▲:クリップ ■:フック

Instrumentパネルフィニッシュパネルエンド(右)

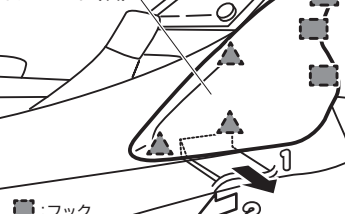

▲:クリップ ■:フック

### イルミネーション線の接続位置

スイッチハーネスの橙線は、本製品の24ピンコネクタ(メスコネクタ)の左図位置に接続してください。



コネクタの端子位置は右図の矢印の方向からコネクタを見た図です



### 3. フロントパネルガーニッシュ(左右)取り外し

スクリューを2本外してクリップを浮かせ、フロントパネルガーニッシュ(左)を取り外します。

フロントパネルガーニッシュ(左)  
(このスクリューは外しません)

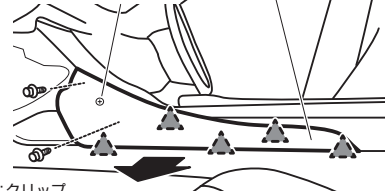

▲:クリップ

スクリューを2本外してクリップを浮かせ、フロントパネルガーニッシュ(右)を取り外します。

フロントパネルガーニッシュ(右)

(このスクリューは外しません)



▲:クリップ

コンソールパネルASSYアッパー

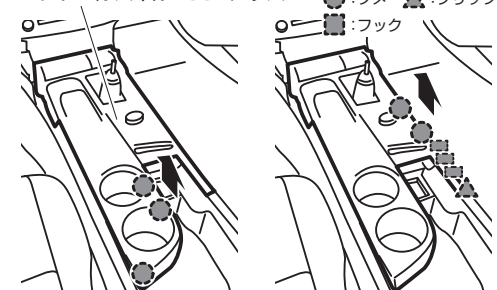

カップホルダー周囲のツメを浮かせます。

シフトロックを解除して、シフトレバーを「N」にシフトします。運転席側のクリップ・ツメ・フックを浮かせます。

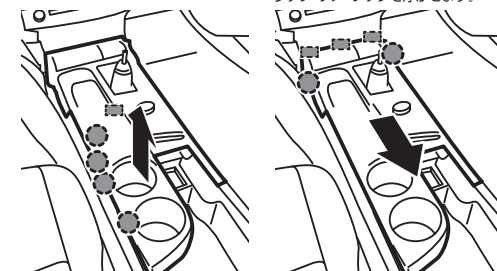

助手席側のツメ・フックを浮かせます。

前方のツメ・フックを浮かせ、コネクタを引き抜いてからコンソールパネルASSYアッパーを取り外します。

### 5. ラジオレシーバーASSY取り外し

ボルトを4本外してからクリップを浮かせ、ラジオレシーバーASSYを取り外します。

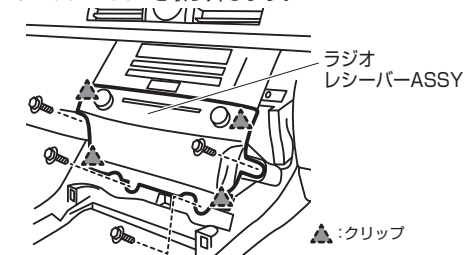

▲:クリップ

### 4. コンソールパネルASSYアッパー取り外し

運転席側にあるスクリューを1本取り外します。

コンソールパネルASSYアッパー

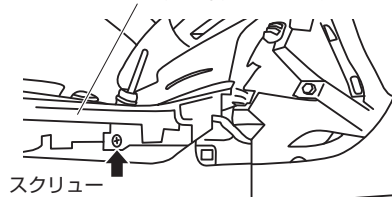

スクリュー



# TTN-87B-A/TTN-87DB-A

## ビルトインテレビ&ナビキット 車種別分解手順

171211-AKN-TTN-87B-A-M02

### ●標準装備&メーカーオプションナビ

#### RC / RC F / IS

RC300h	AVC10	H26.10~H29.11
RC350	GSC10	H26.10~H29.11
RC F	USC10	H26.10~H29.11
IS250・350	GSE30・31・35	H25.5~
IS300h	AVE30	H25.5~

#### 6. 取り付けコネクタ位置

コネクタロック付きのコネクタを分解して本製品を割り込ませます。

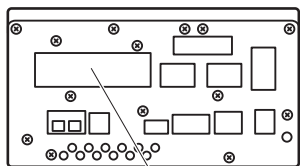

コネクタロック付きコネクタ

#### 7. コネクタ分解(1)

コネクタロックのツメを起こし、コネクタロックを戻します。

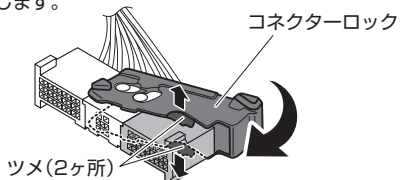

#### 8. コネクタ分解(2)

矢印の部分をひろげて、コネクタロックを外します。  
※コネクタロックを破損しないようご注意ください。

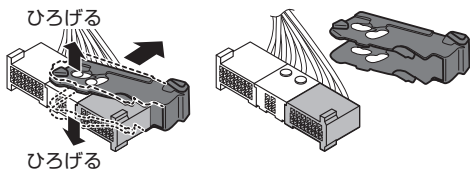

#### 9. 24ピンコネクタ取り外し

24ピンコネクタを取り外します。

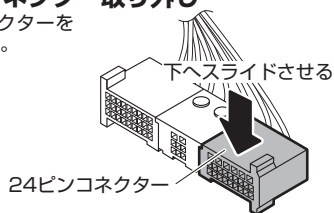

#### 10. 製品コネクタ(オスコネクタ)取り付け

取り外した24ピンコネクタに、本製品のオスコネクタ(ピン付き)を取り付け、ビニールテープで固定します。

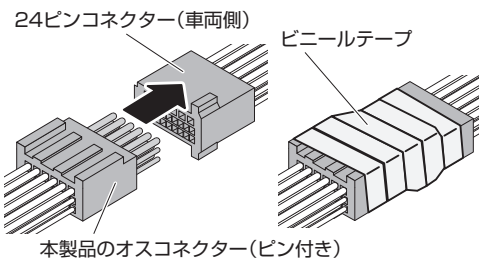

#### ⚠ 注意

- 本製品のオスコネクタ(ピン付き)のコネクタピンを曲げないようにご注意ください。
- コネクタはピン同士をしっかりと合わせて接続してください。

#### 11. 製品コネクタ(メスコネクタ)取り付け

[9.]で取り外したコネクタの位置に、本製品の24ピンコネクタ(メスコネクタ)を取り付けます。

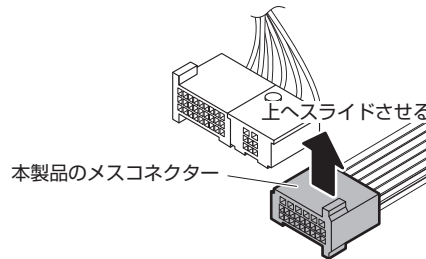

#### 12. コネクタ組み立て

[8.]→[7.]の順でコネクタを組み立てます。

#### イルミネーション線の接続位置

スイッチハーネスの橙線は、本製品の24ピンコネクタ(メスコネクタ)の左図位置に接続してください。



コネクタの端子位置は右図の矢印の方向からコネクタを見た図です



#### 13. 製品コネクタ(1ピンコネクタ 2個)固定

本製品の1ピンコネクタ(2個)を、ビニールテープなどを使用して本製品のハーネスに固定します。

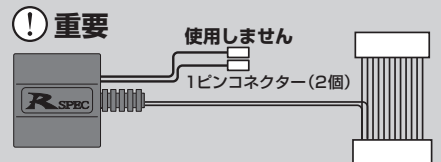

- 本製品の1ピンコネクタ(2個)は使用しません。ビニールテープなどでしっかりと固定してください。

### ●標準装備&メーカーオプションナビ

#### アルファード / ヴェルファイア アルファードハイブリッド / ヴェルファイアハイブリッド

アルファード / ヴェルファイア	ANH20・25 / GGH20・25	H23.11~H27.1
アルファードハイブリッド / ヴェルファイアハイブリッド	ATH20	H23.11~H27.1

#### ❗重要 取り付けを始めるまえに

製品の取り付け作業前に、G-セキュリティの設定を解除してください。設定が解除されていないと、セキュリティが誤動作したり、ヘルプネットセンターへ誤通報したりするおそれがあります。解除方法は車両の取扱説明書、または車両販売店にご確認ください。

イグニッションスイッチをOFFにした後、約6分間はナビゲーションが動作しています。6分以上経過してから、バッテリーのマイナス端子を外してください。

#### 1. シフトノブ取り外し

シフトロックを解除して、シフトレバーを「P」以外の位置へ移動させます。ノブを反時計方向に回して取り外します。

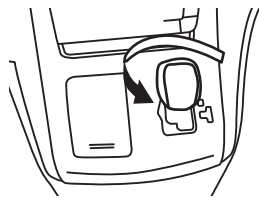

#### 2. センターパネル取り外し

開けた小物入れのフタ部分を持ち上げるようにして、センターパネル下部のクリップを浮かせます。



図示のクリップを下から順に浮かせ、パネルを取り外します。

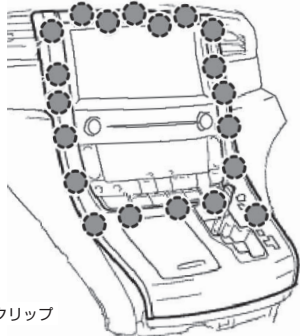

#### 3. エアコン操作パネル取り外し

エアコン操作パネル周囲のクリップを浮かせて手前に引き出します。

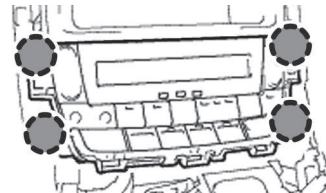

●:クリップ

**注意** 上側クリップはモニターユニットと繋がっています。操作パネル単体で外しにくい場合は、無理に引っ張らずモニターユニットを外す時に一緒に手前に引き出してください。

#### 4. モニターユニット取り外し

矢印の位置にある固定ボルト(4本)を抜き、クリップを浮かせて手前に引き出します。ユニット背面のコネクターを抜いて取り外します。

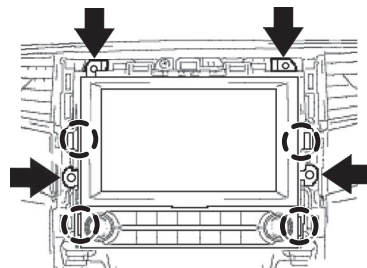

○:クリップ

#### イルミネーション線の接続位置

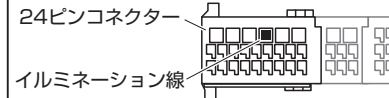

スイッチハーネスの橙線は、本製品の24ピンコネクター(メスコネクター)の左図位置に接続してください。

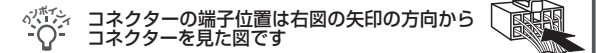

#### 5. 取り付けコネクター位置

コネクターロック付きのコネクターを分解して本製品を割り込ませます。

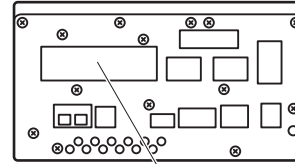

コネクターロック付きコネクター

#### 6. コネクター分解(1)

コネクターロックのツメを起こし、コネクターロックを戻します。

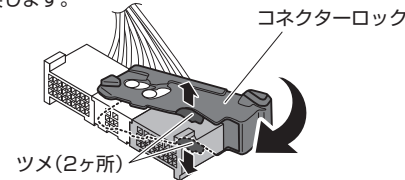

ツメ(2ヶ所)

#### 7. コネクター分解(2)

矢印の部分ひろげて、コネクターロックを外します。  
※コネクターロックを破損しないようご注意ください。

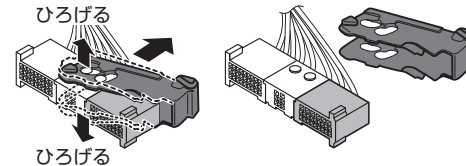

#### 8. 24ピンコネクター取り外し

24ピンコネクターを取り外します。

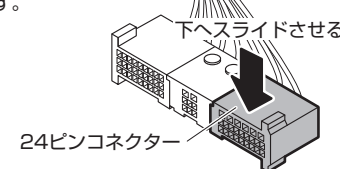

24ピンコネクター

#### 9. 製品コネクター(オスコネクター)取り付け

取り外した24ピンコネクターに、本製品のオスコネクター(ピン付き)を取り付け、ビニールテープで固定します。

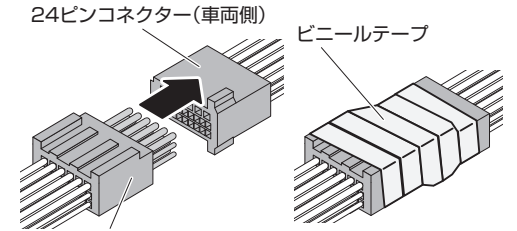

本製品のオスコネクター(ピン付き)

#### ⚠注意

- 本製品のオスコネクター(ピン付き)のコネクターピンを曲げないようにご注意ください。
- コネクターはピン同士をしっかりと合わせて接続してください。

#### 10. 製品コネクター(メスコネクター)取り付け

[8.]で取り外したコネクターの位置に、本製品の24ピンコネクター(メスコネクター)を取り付けます。

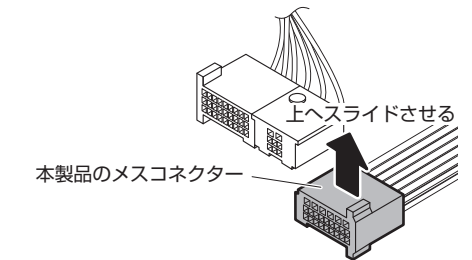

本製品のメスコネクター

#### 11. コネクター組み立て

[7.]→[6.]の順でコネクターを組み立てます。

#### 12. コネクター取り付け位置(2)

1ピンコネクターに本製品を割り込ませます。

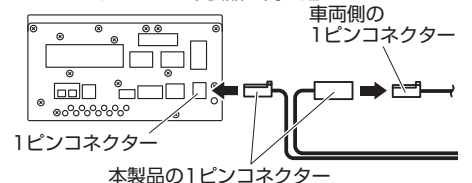

1ピンコネクター

本製品の1ピンコネクター



### ●標準装備&メーカーオプションナビ

#### エスティマ / エスティマハイブリッド

エスティマ	GSR50・55 / ACR50・55	H25.5~
エスティマハイブリッド	AHR20	H25.5~

#### 1. 保護テープ貼り付け

下図の位置に保護テープを貼り付けます。

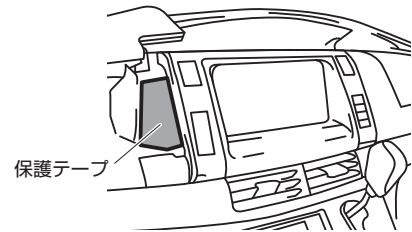

#### 2. インストルメントパネル取り外し

保護テープを貼った場所にリムーバーを差し込み、クリップを浮かせてパネルを取り外します。

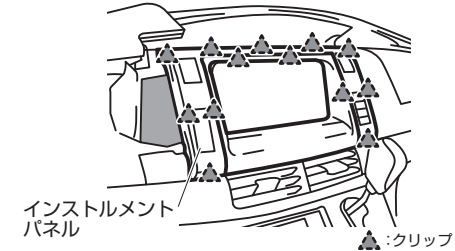

#### 3. ナビ取り外し

ボルトを外し、クリップを浮かせてナビを取り外します。

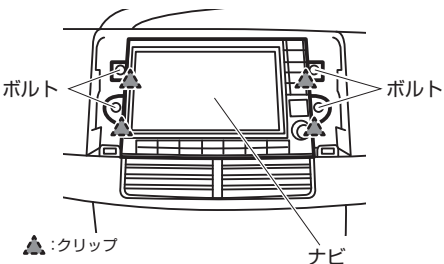

#### 4. 取り付けコネクタ位置

コネクタロック付きのコネクタを分解して本製品を割り込ませます。

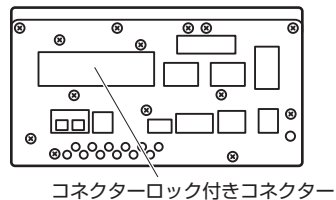

#### 5. コネクタ分解(1)

コネクタロックのツメを起し、コネクタロックを戻します。

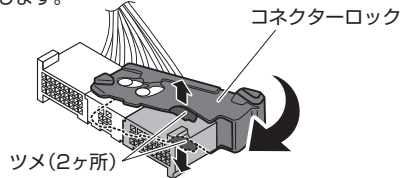

#### 6. コネクタ分解(2)

矢印の部分をひろげて、コネクタロックを外します。  
※コネクタロックを破損しないようご注意ください。

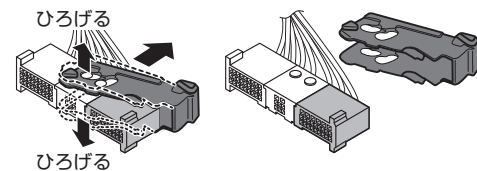

#### 7. 24ピンコネクタ取り外し

24ピンコネクタを取り外します。

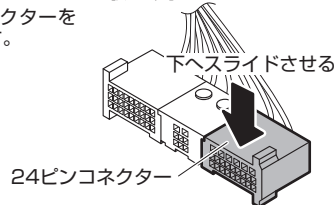

#### イルミネーション線の接続位置



スイッチハーネスの橙線は、本製品の24ピンコネクタ(メスコネクタ)の左図位置に接続してください。



コネクタの端子位置は右図の矢印の方向からコネクタを見た図です



#### 8. 製品コネクタ(オスコネクタ)取り付け

取り外した24ピンコネクタに、本製品のオスコネクタ(ピン付き)を取り付け、ビニールテープで固定します。

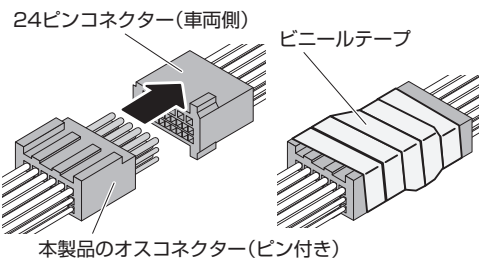

#### ⚠ 注意

- 本製品のオスコネクタ(ピン付き)のコネクタピンを曲げないようにご注意ください。
- コネクタはピン同士をしっかりと合わせて接続してください。

#### 9. 製品コネクタ(メスコネクタ)取り付け

[7.]で取り外したコネクタの位置に、本製品の24ピンコネクタ(メスコネクタ)を取り付けます。

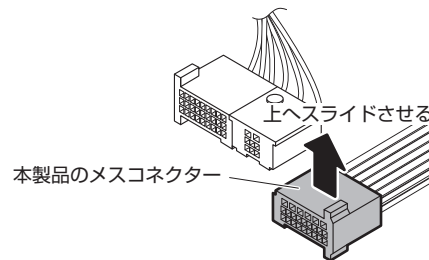

#### 10. コネクタ組み立て

[6.]→[5.]の順でコネクタを組み立てます。

#### 11. コネクタ取り付け位置(2)

1ピンコネクタに本製品を割り込ませます。

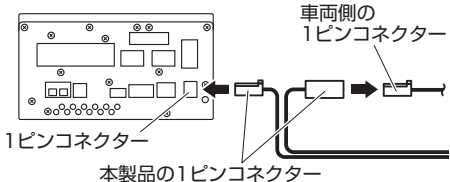

### ●標準装備&メーカーオプションナビ

NX		
NX200t	AGZ10・15	H26.8~H29.8
NX300h	AYZ10・15	H26.8~H29.8

#### ❗重要 取り付けを始めるまえに

- 作業前にG-セキュリティを解除してください。解除していないと、セキュリティが誤動作したり、ヘルプネットセンターへ誤通報したりするおそれがあります。解除方法は車両の取扱説明書、または車両販売店にご確認ください。
- イグニッションスイッチをOFFにした後、6分程度ナビゲーションが動作しています。6分以上経過してから、バッテリーのマイナス端子を外してください。

#### 1. 運転席スカッフプレート取り外し

スカッフプレート周辺に保護テープを貼ります。ツメを浮かせ、スカッフプレートを取り外します。

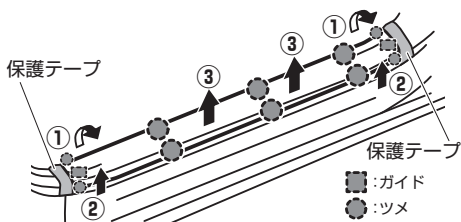

#### 2. 運転席カウルサイドトリムボード取り外し

キャップナットを外し、クリップを浮かせて運転席カウルサイドトリムボードを取り外します。



#### 3. リアコンソールアームレスト取り外し

リアコンソールアームレスト周辺に保護テープを貼ります。クリップを浮かせ、リアコンソールアームレストを取り外します。

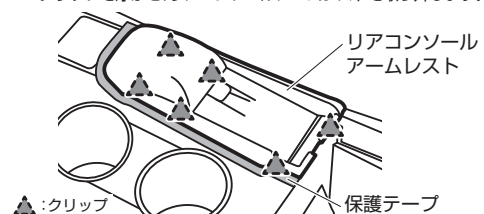

#### 4. リアコンソールパネルフィニッシャ取り外し

リアコンソールパネルフィニッシャ周辺に保護テープを貼ります。クリップを浮かせ、リアコンソールパネルフィニッシャを取り外します。

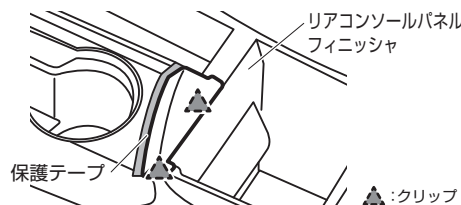

#### 5. コンソールアップパネルガーニッシュ(左/右)取り外し

コンソールアップパネルガーニッシュ周辺に保護テープを貼ります。クリップを浮かせ、コンソールアップパネルガーニッシュ(左/右)を取り外します。

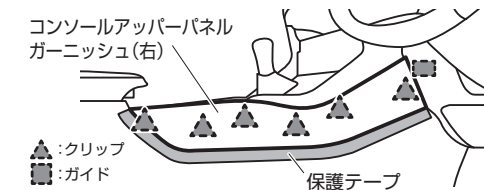
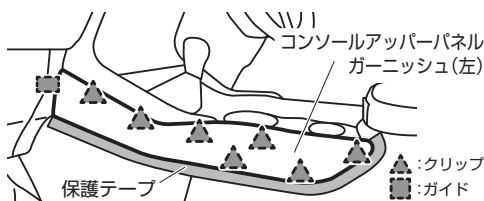

#### イルミネーション線の接続位置

スイッチハーネスの橙線は、本製品の24ピンコネクタ(メスコネクタ)の左図位置に接続してください。



コネクタの端子位置は右図の矢印の方向からコネクタを見た図です



#### 6. インストルメントサイドパネル(左/右)取り外し

インストルメントサイドパネル周辺に保護テープを貼ります。クリップを浮かせ、インストルメントサイドパネル(左/右)を取り外します。

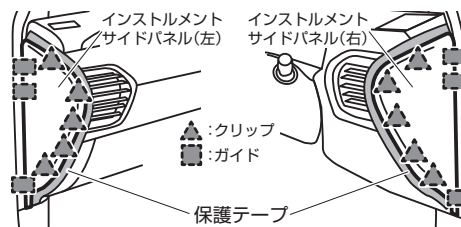

#### 9. 運転席インストルメントパネル取り外し

運転席インストルメントパネル周辺に保護テープを貼ります。スクリューを外してクリップを浮かせ、運転席インストルメントパネルを取り外します。

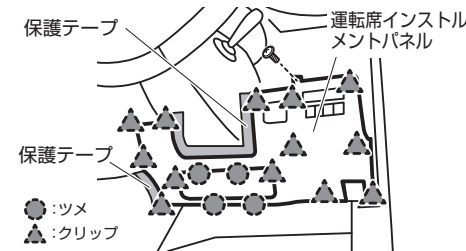

#### 7. 運転席エアコン吹出口パネル取り外し

運転席エアコン吹出口パネル周辺に保護テープを貼ります。クリップを浮かせ、運転席エアコン吹出口パネルを取り外します。

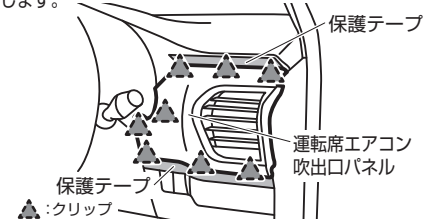

#### 10. 運転席スイッチホールベース取り外し

運転席スイッチホールベース周辺に保護テープを貼ります。クリップを浮かせ、運転席スイッチホールベースを取り外します。

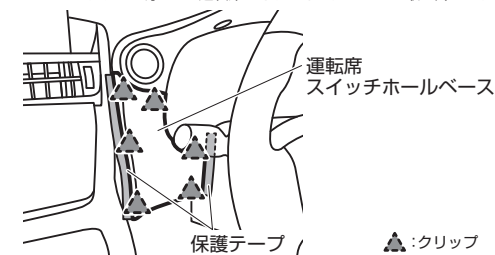

#### 11. インストルメントパネルセーフティパッド(左)取り外し

グローブボックスを開け、インストルメントパネルセーフティパッド(右)周辺に保護テープを貼ります。クリップを浮かせ、インストルメントパネルセーフティパッド(左)を取り外します。

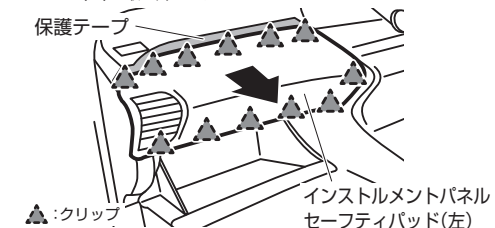

#### 8. 運転席側アンダーカバー(運転席足下)取り外し

スクリューを外します。ツメを浮かせ、運転席側アンダーカバーを取り外します。

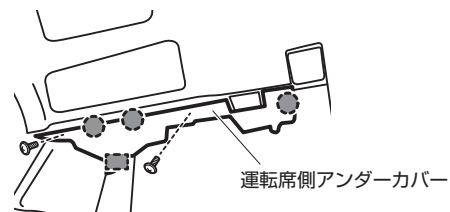

### ●標準装備&メーカーオプションナビ

NX		
NX200t	AGZ10・15	H26.8~H29.8
NX300h	AYZ10・15	H26.8~H29.8

#### 12. インストルメントクラスタフィニッシュパネル取り外し

インストルメントクラスタフィニッシュパネル周辺に保護テープを貼ります。クリップを浮かせ、インストルメントクラスタフィニッシュパネルを取り外します。

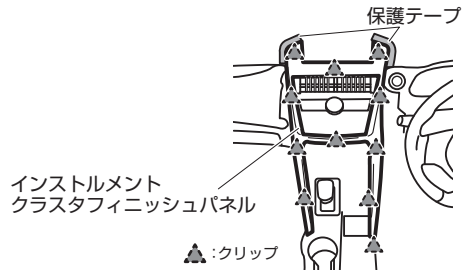

#### 13. シフトレバーノブ取り外し

シフティングホールカバーを引き下げ、ツメを浮かせます。シフトレバーノブを左に回して取り外します。

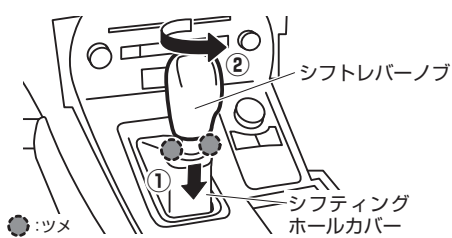

#### 14. コンソールパネル取り外し

ツメ、クリップを浮かせ、コンソールパネルを取り外します。

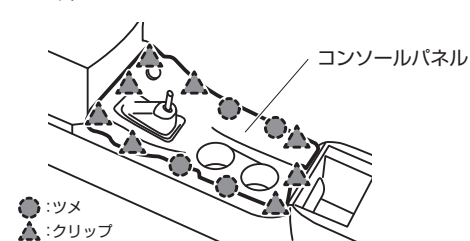

#### 15. エアコンコントロールASSY取り外し

クリップを浮かせ、エアコンコントロールASSYを取り外します。

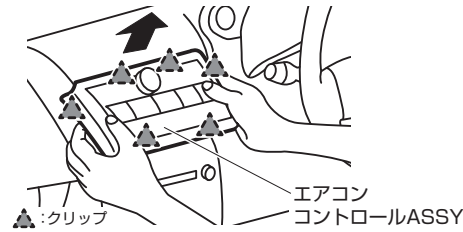

#### 16. ラジオレシーバーASSY取り外し

ボルトを外します。クリップを浮かせ、ラジオレシーバーASSYを取り外します。

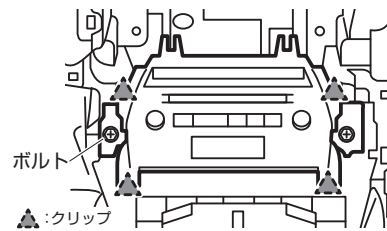

#### 17. 取り付けコネクタ位置

コネクタロック付きのコネクタを分解して本製品を割り込ませます。

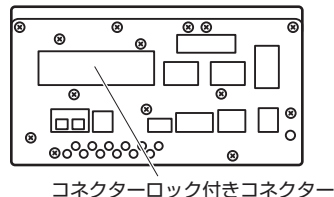

#### イルミネーション線の接続位置



スイッチハーネスの橙線は、本製品の24ピンコネクタ(メスコネクタ)の左図位置に接続してください。

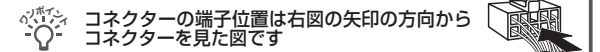

#### 18. コネクタ分解(1)

コネクタロックのツメを起こし、コネクタロックを戻します。

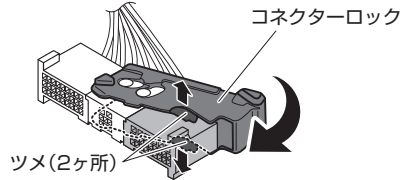

#### 19. コネクタ分解(2)

矢印の部分をひろげて、コネクタロックを外します。  
※コネクタロックを破損しないようご注意ください。

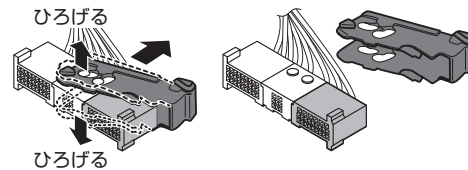

#### 20. 24ピンコネクタ取り外し

24ピンコネクタを取り外します。

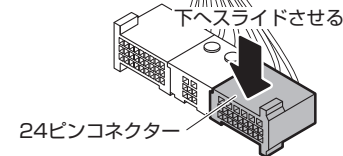

#### 21. 製品コネクタ(オスコネクタ)取り付け

取り外した24ピンコネクタに、本製品のオスコネクタ(ピン付き)を取り付け、ビニールテープで固定します。

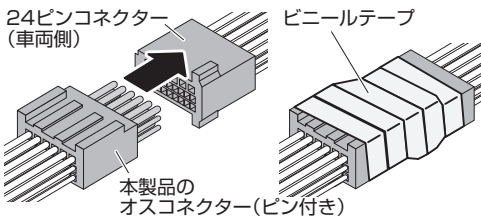

**注意** ●本製品のオスコネクタ(ピン付き)のコネクタピンを曲げないようにご注意ください。  
●コネクタはピン同士をしっかりと合わせて接続してください。

#### 22. 製品コネクタ(メスコネクタ)取り付け

[20.]で取り外したコネクタの位置に、本製品の24ピンコネクタ(メスコネクタ)を取り付けます。

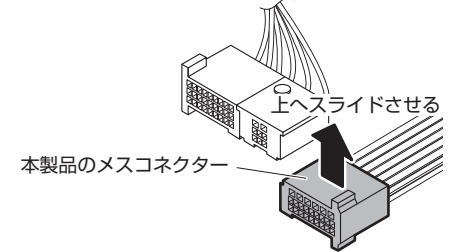

#### 23. コネクタ組み立て

[19.]→[18.]の順でコネクタを組み立てます。

#### 24. 製品コネクタ(1ピンコネクタ 2個)固定

本製品の1ピンコネクタ(2個)を、ビニールテープなどを使用して本製品のハーネスに固定します。

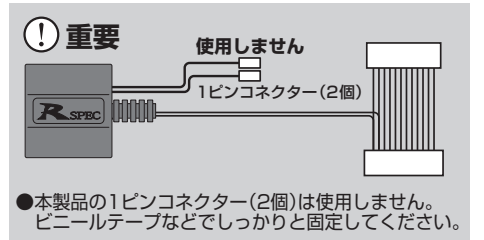

●本製品の1ピンコネクタ(2個)は使用しません。ビニールテープなどでしっかりと固定してください。



### ●標準装備&メーカーオプションナビ

LX

LX570

URJ201W

H27.9~

#### ❗重要 取り付けを始めるまえに

イグニッションスイッチをOFFにした後、6分程度ナビゲーションが動作しています。6分以上経過してから、バッテリーのマイナス端子を外してください。

#### 1. インストルメントパネルパッド(右)取り外し

傷防止に保護テープを貼り、インストルメントパネルパッド(右)を取り外します。

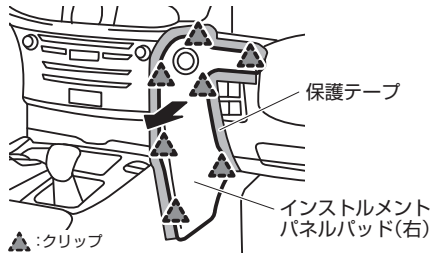

#### 2. インストルメントパネルパッド(左)取り外し

傷防止に保護テープを貼り、インストルメントパネルパッド(左)を取り外します。

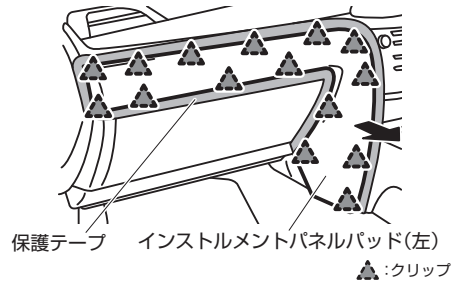

#### 3. インストルメントサイドパネル(右)取り外し

傷防止に保護テープを貼り、インストルメントサイドパネル(右)を取り外します。

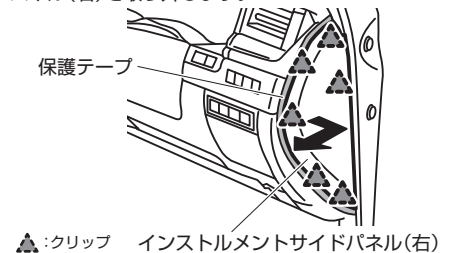

#### 4. スイッチホールベース取り外し

傷防止に保護テープを貼り、スイッチホールベースを取り外します。

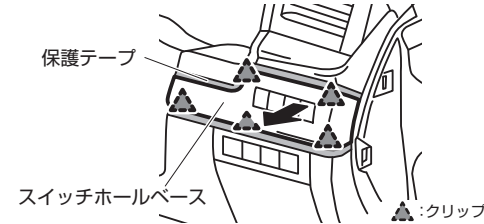

#### 5. メーターフードパネル取り外し

傷防止に保護テープを貼り、メーターフードパネルを取り外します。

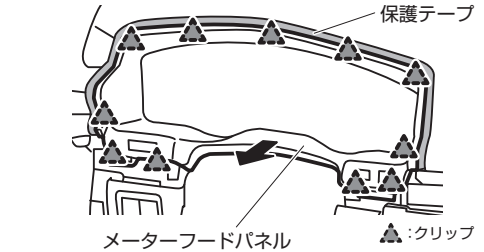

#### 6. インストルメントサイドパネル(左)取り外し

傷防止に保護テープを貼り、インストルメントサイドパネル(左)を取り外します。

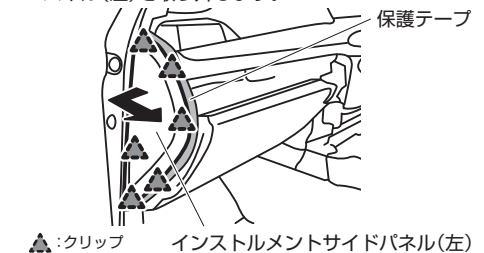

#### イルミネーション線の接続位置



スイッチハーネスの橙線は、本製品の24ピンコネクタ(メスコネクタ)の左図位置に接続してください。

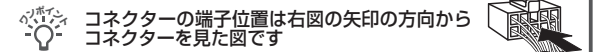

#### 7. インストルメントパネルモルディング取り外し

傷防止に保護テープを貼り、インストルメントパネルモルディングを取り外します。

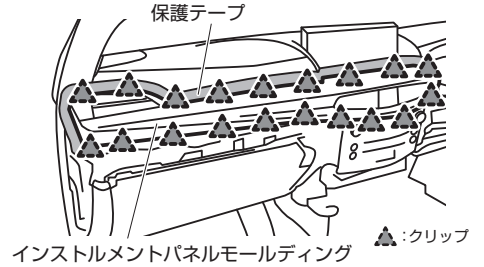

#### 8. マルチメディアモジュールレシーバー取り外し

ボルトを外し、マルチメディアモジュールレシーバーを取り外します。

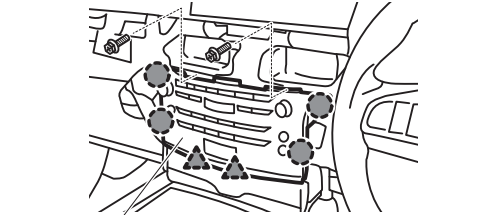

#### 9. 取り付けコネクタ位置

コネクタロック付きのコネクタを分解して本製品を割り込ませます。

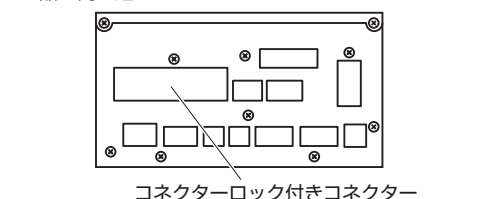

#### 10. コネクタ分解(1)

コネクタロックのツメを起こし、コネクタロックを戻します。

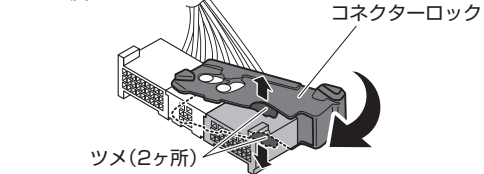

#### 11. コネクタ分解(2)

矢印の部分ひろげて、コネクタロックを外します。\*コネクタロックを破損しないようご注意ください。

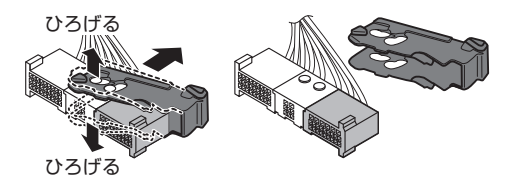

#### 12. 24ピンコネクタ取り外し

24ピンコネクタを取り外します。

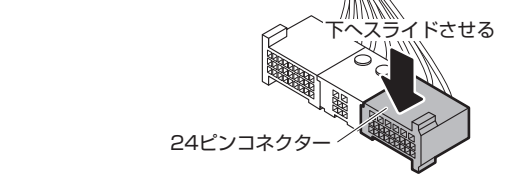

#### 13. 製品コネクタ(オスコネクタ)取り付け

取り外した24ピンコネクタに、本製品のオスコネクタ(ピン付き)を取り付け、ビニールテープで固定します。

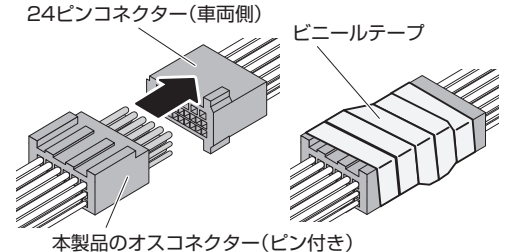

#### ⚠️注意

- 本製品のオスコネクタ(ピン付き)のコネクタピンを曲げないようにご注意ください。
- コネクタはピン同士をしっかりと合わせて接続してください。



Data System

# TTN-87B-A/TTN-87DB-A

## ビルトイン テレビ&ナビキット 車種別分解手順

### ●標準装備&メーカーオプションナビ

LX

LX570

URJ201W

H27.9~

#### 14. 製品コネクタ(メスコネクタ)取り付け

【12.】で取り外したコネクタの位置に、本製品の24ピンコネクタ(メスコネクタ)を取り付けます。

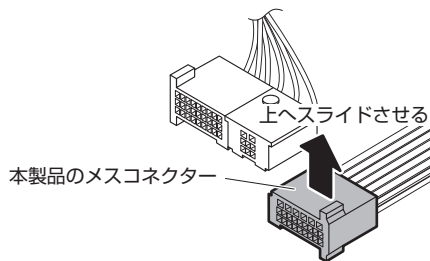

#### 15. コネクタ組み立て

【11.】→【10.】の順でコネクタを組み立てます。

#### 16. 製品コネクタ(1ピンコネクタ 2個)固定

本製品の1ピンコネクタ(2個)を、ビニールテープなどを使用して本製品のハーネスに固定します。

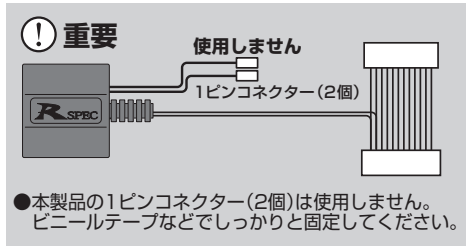

#### イルミネーション線の接続位置



スイッチハーネスの橙線は、本製品の24ピンコネクタ(メスコネクタ)の左図位置に接続してください。



コネクタの端子位置は右図の矢印の方向からコネクタを見た図です





### ●標準装備&メーカーオプションナビ

SAI AZK10 H25.9~H29.11

#### 1. インパネフィニッシュパネル取り外し

①から④の順にクリップやツメを浮かせ、インパネフィニッシュパネルを取り外します。

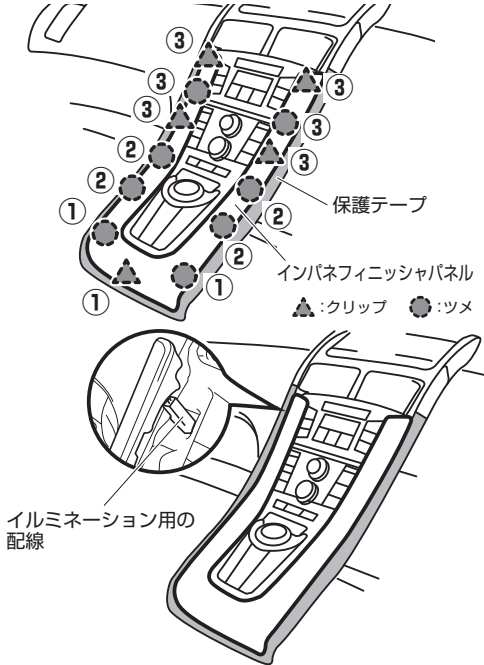

**注意** ●イルミネーション用の配線が短いので、インパネフィニッシュパネルを取り外す際はご注意ください。

#### 2. エアコンパネル取り外し

クリップやツメを浮かせ、エアコンパネルを取り外します。

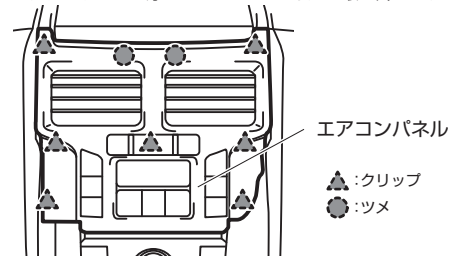

#### 3. インstrumentパネル取り外し

①から④の順にクリップやツメを浮かせ、Instrumentパネルを取り外します。

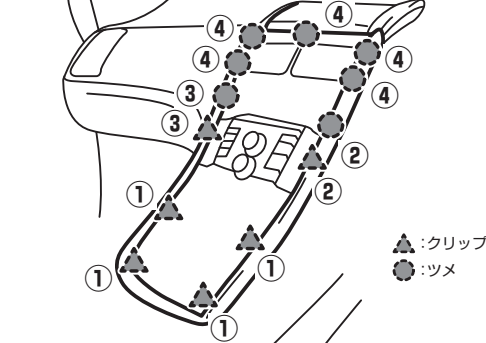

#### 4. リモートタッチ取り外し

ボルトを外し、リモートタッチを取り外します。

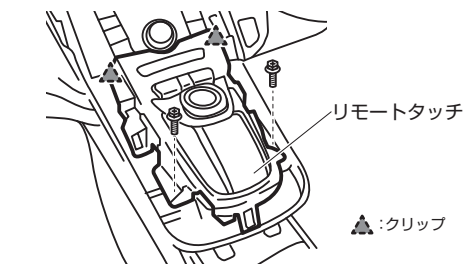

#### 5. マルチメディアモジュールレシーバー取り外し

ボルトを外し、マルチメディアモジュールレシーバーを取り外します。

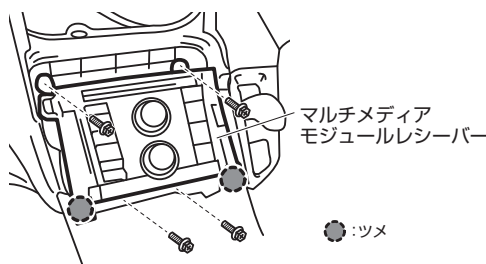

#### イルミネーション線の接続位置



スイッチハーネスの橙線は、本製品の24ピンコネクタ(メスコネクタ)の左図位置に接続してください。

●コネクタの端子位置は右図の矢印の方向からコネクタを見た図です

#### 6. 取り付けコネクタ位置

コネクタロック付きのコネクタを分解して本製品を割り込ませます。

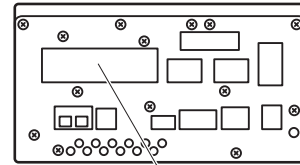

コネクタロック付きコネクタ

#### 7. コネクタ分解(1)

コネクタロックのツメを起こし、コネクタロックを戻します。

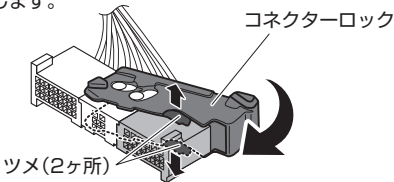

#### 8. コネクタ分解(2)

矢印の部分ひろげて、コネクタロックを外します。  
※コネクタロックを破損しないようご注意ください。

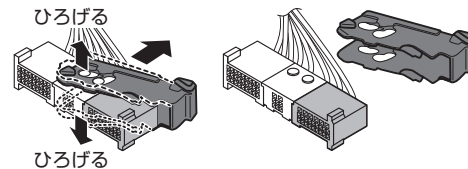

#### 9. 24ピンコネクタ取り外し

24ピンコネクタを取り外します。

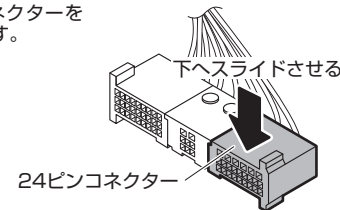

#### 10. 製品コネクタ(オスコネクタ)取り付け

取り外した24ピンコネクタに、本製品のオスコネクタ(ピン付き)を取り付け、ビニールテープで固定します。

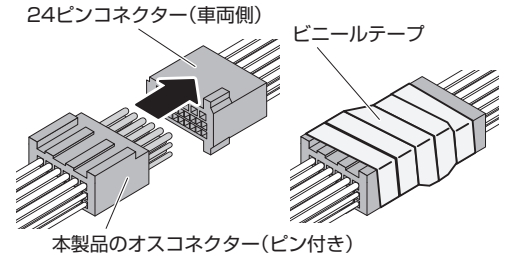

#### 注意

●本製品のオスコネクタ(ピン付き)のコネクタピンを曲げないようにご注意ください。  
●コネクタはピン同士をしっかりと合わせて接続してください。

#### 11. 製品コネクタ(メスコネクタ)取り付け

[9.]で取り外したコネクタの位置に、本製品の24ピンコネクタ(メスコネクタ)を取り付けます。

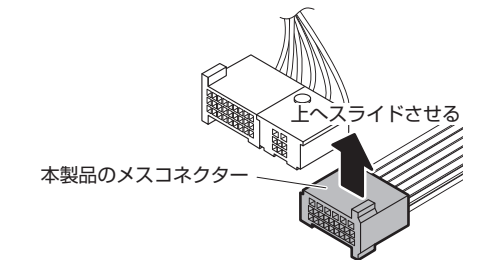

#### 12. コネクタ組み立て

[8.]→[7.]の順でコネクタを組み立てます。

#### 13. 製品コネクタ(1ピンコネクタ 2個)固定

本製品の1ピンコネクタ(2個)を、ビニールテープなどを使用して本製品のハーネスに固定します。

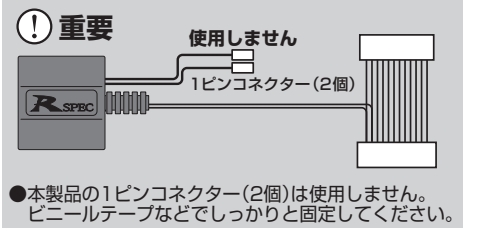

●本製品の1ピンコネクタ(2個)は使用しません。ビニールテープなどでしっかりと固定してください。



# TTN-87B-A/TTN-87DB-A

## ビルトインテレビ&ナビキット 車種別分解手順

### ●標準装備&メーカーオプションナビ

CT

CT200h

ZWA10

H24.9~

151203-YUM-TTN-87B-A-M10

### ❗重要 取り付けを始めるまえに

製品の取り付け作業前に、G-セキュリティの設定を解除してください。設定が解除されていないと、セキュリティが誤動作したり、ヘルプネットセンターへ誤通報したりするおそれがあります。解除方法は車両の取扱説明書、または車両販売店にご確認ください。

イグニッションスイッチをOFFにした後、約6分間はナビゲーションが動作しています。

6分以上経過してから、バッテリーのマイナス端子を外してください。

バッテリー位置: トランクルーム右後方のデッキボード、メンテナンスパネルの奥。

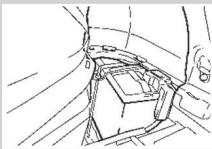

### 1. ガーニッシュパネル取り外し

ガーニッシュ(助手席側)を手前に引きクリップを取り外します。

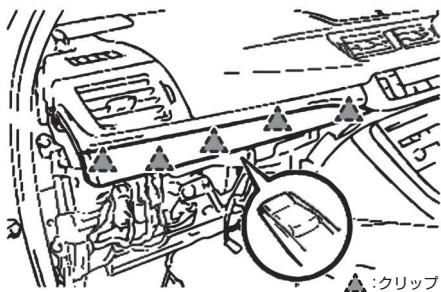

### 2. フィニッシュパネル取り外し

フィニッシュパネルを手前に引きクリップ、ツメを取り外します。

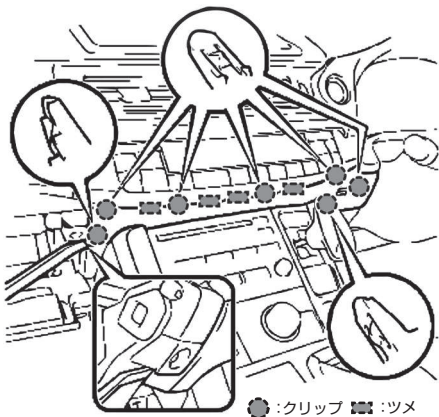

### 3. ガーニッシュ(助手席側)取り外し

フィニッシュパネルを上引きクリップ、ツメを取り外します。

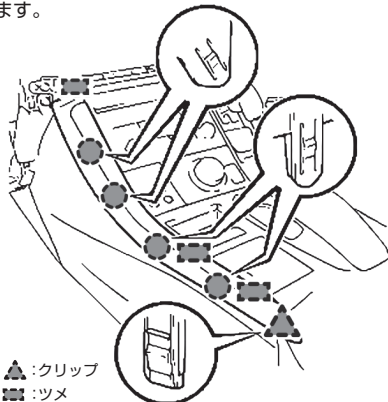

### 4. ガーニッシュ(運転席側)取り外し

フィニッシュパネルを上引きクリップ、ツメを取り外します。

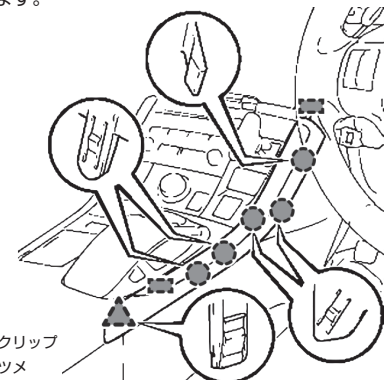

### イルミネーション線の接続位置



スイッチハーネスの橙線は、本製品の24ピンコネクタ(メスコネクタ)の左図位置に接続してください。



コネクタの端子位置は右図の矢印の方向からコネクタを見た図です



### 5. コンソールパネル取り外し

コンソールパネルを上引きクリップを取り外します。

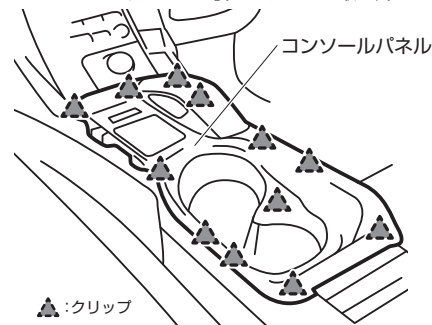

### 8. オーディオユニット取り外し

ボルト4本を外す。ユニットを手前に引き、コネクタを切り離して取り外します。

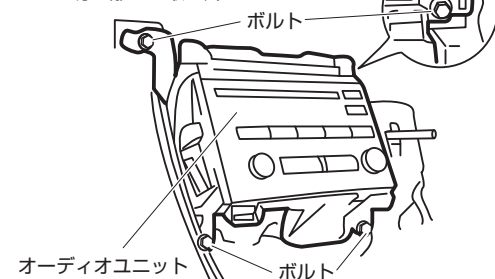

### 6. コントロールパネル取り外し

コントロールパネルを手前に引きクリップ、ツメを取り外します。コネクタを切り離してパネルを取り外します。

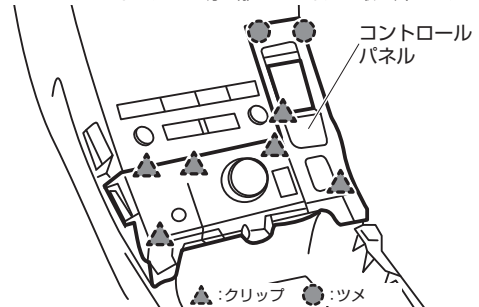

### 9. コネクタ取り付け位置(1)

コネクタロック付きのコネクタを分解して本製品を割り込ませます。

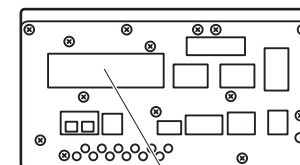

コネクタロック付きコネクタ

### 10. コネクタ分解(1)

コネクタロックのツメを起こし、コネクタロックを戻します。

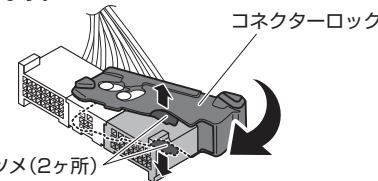

### 11. コネクタ分解(2)

矢印の部分をひろげて、コネクタロックを外します。  
※コネクタロックを破損しないようご注意ください。

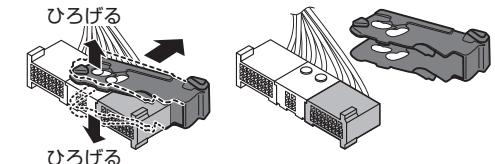

M11ページ(手順12)へ

### ●標準装備&メーカーオプションナビ

CT		
CT200h	ZWA10	H24.9~

#### 12. 24ピンコネクター取り外し

24ピンコネクターを取り外します。

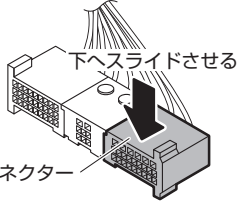

#### 13. 製品コネクター(オスコネクター)取り付け

取り外した24ピンコネクターに、本製品のオスコネクター(ピン付き)を取り付け、ビニールテープで固定します。

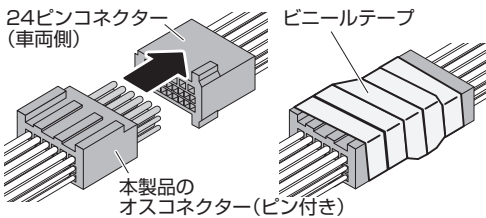

**注意**

- 本製品のオスコネクター(ピン付き)のコネクターピンを曲げないようにご注意ください。
- コネクターはピン同士をしっかりと合わせて接続してください。

#### 14. 製品コネクター(メスコネクター)取り付け

【12.】で取り外したコネクターの位置に、本製品の24ピンコネクター(メスコネクター)を取り付けます。

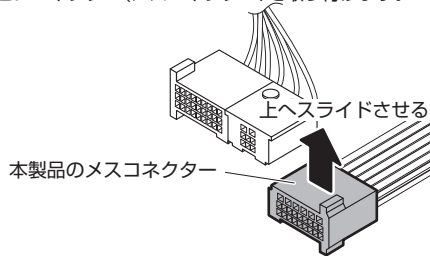

#### 15. コネクター組み立て

【11.】→【10.】の順でコネクターを組み立てます。

#### 16. コネクター取り付け位置(2)

●マイナーチェンジ前(～H26.1)の車両  
1ピンコネクターに本製品を割り込ませます。

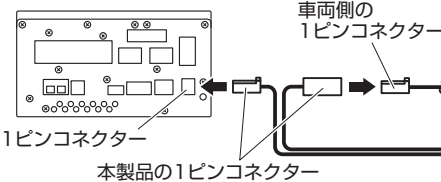

#### ●マイナーチェンジ後(H26.2～)の車両

本製品の1ピンコネクター(2個)を、ビニールテープなどを使用して本製品のハーネスに固定します。

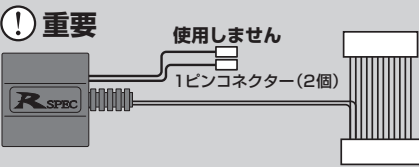

●本製品の1ピンコネクター(2個)は使用しません。ビニールテープなどでしっかりと固定してください。

#### イルミネーション線の接続位置

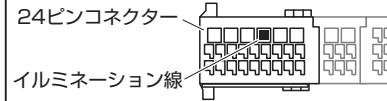

スイッチハーネスの橙線は、本製品の24ピンコネクター(メスコネクター)の左図位置に接続してください。

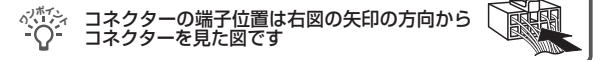

#### マークX

HDDナビゲーションシステム	GRX130・133・135	H24.9~
----------------	----------------	--------

#### 重要 取り付けを始めるまえに

イグニッションスイッチをOFFにした後、6分程度ナビゲーションが動作しています。6分以上経過してから、バッテリーのマイナス端子を外してください。

#### 1. パネルエンド(左/右)取り外し

クリップ・ツメを浮かせ、パネルエンド(左/右)をそれぞれ取り外します。  
※図はパネルエンド(右) パネルエンド(右)

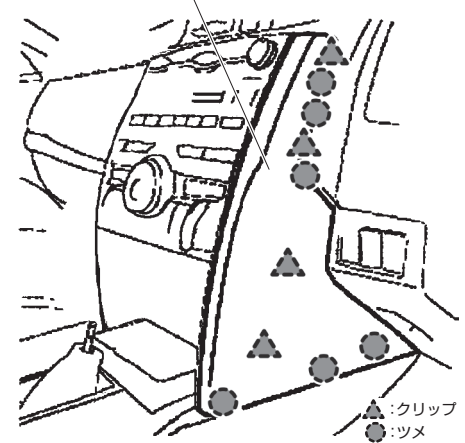

#### 2. ナビ取り外し

ボルトを4本外してクリップを浮かせ、ナビを取り外します。

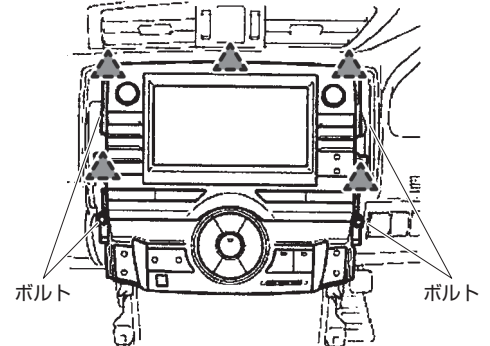

#### 3. 取り付けコネクター位置

コネクターロック付きのコネクターを分解して本製品を割り込ませます。

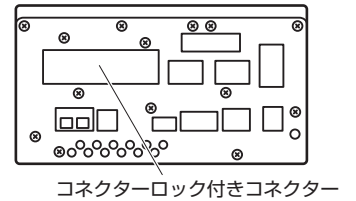

#### 4. コネクター分解(1)

コネクターロックのツメを起こし、コネクターロックを戻します。

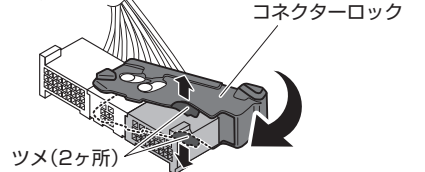

#### 5. コネクター分解(2)

矢印の部分ひろげて、コネクターロックを外します。  
※コネクターロックを破損しないようご注意ください。

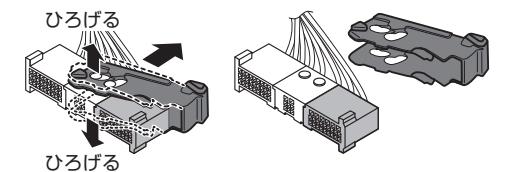

M12ページ(手順6)へ





# TTN-87B-A/TTN-87DB-A

## ビルトイン テレビ&ナビキット 車種別分解手順

### ●標準装備&メーカーオプションナビ

#### マークX

HDDナビゲーションシステム

GRX130・133・135

H24.9~

#### 6. 24ピンコネクタ取り外し

24ピンコネクタを取り外します。

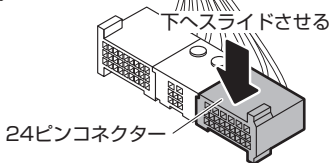

#### 7. 製品コネクタ(オスコネクタ)取り付け

取り外した24ピンコネクタに、本製品のオスコネクタ(ピン付き)を取り付け、ビニールテープで固定します。

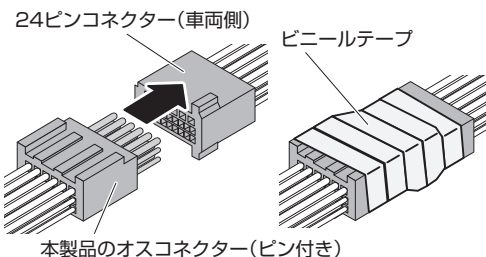

#### ⚠ 注意

- 本製品のオスコネクタ(ピン付き)のコネクタピンを曲げないようにご注意ください。
- コネクタはピン同士をしっかりと合わせて接続してください。

#### 8. 製品コネクタ(メスコネクタ)取り付け

[6.]で取り外したコネクタの位置に、本製品の24ピンコネクタ(メスコネクタ)を取り付けます。

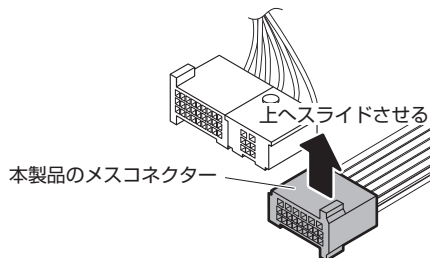

#### 9. コネクタ組み立て

[5.]→[4.]の順でコネクタを組み立てます。

#### 10. コネクタ取り付け位置(2)

1ピンコネクタに本製品を割り込ませます。

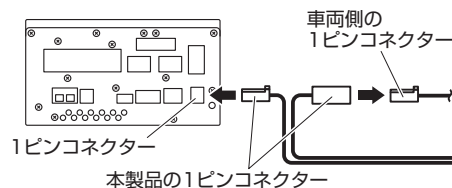

#### イルミネーション線の接続位置



スイッチハーネスの橙線は、本製品の24ピンコネクタ(メスコネクタ)の左図位置に接続してください。



コネクタの端子位置は右図の矢印の方向からコネクタを見た図です



#### ランドクルーザー

URJ202W

H24.1~

#### ⚠ 重要 取り付けを始めるまえに

- 作業前にG-セキュリティを解除してください。解除していないと、セキュリティが誤動作したり、ヘルプネットセンターへ誤通報したりするおそれがあります。解除方法は車両の取扱説明書、または車両販売店にご確認ください。
- イグニッションスイッチをOFFにした後、6分程度ナビゲーションが動作しています。6分以上経過してから、バッテリーのマイナス端子を外してください。

※分解手順のイラストはH27.8までの車両です。H27.9以降の車両はパネルの形状が異なりますが、手順は同じです。

#### 1. パネルクッション(助手席側)取り外し

保護テープを貼り、リムーバーを使ってパネルクッションを取り外します。

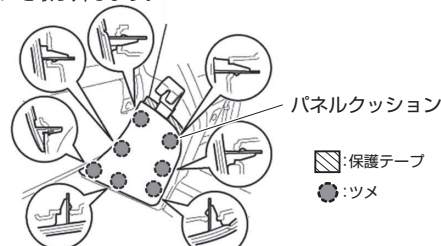

#### 2. パネルパッド(助手席側)取り外し

クリップ(1本)、スクリュー(1本)を外して、パネルパッドを取り外します。

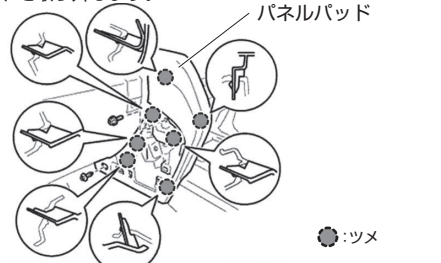

#### 3. パネルクッション(運転席側)取り外し

保護テープを貼り、リムーバーを使ってパネルクッションを取り外します。



#### 4. パネルパッド(運転席側)取り外し

クリップ(1本)、スクリュー(1本)を外して、パネルパッドを取り外します。

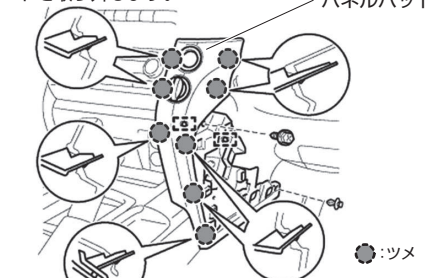

#### 5. フィニッシュパネル外し

ツメ(7か所)を外す。コネクタを切り離し、フィニッシュパネルを取り外します。

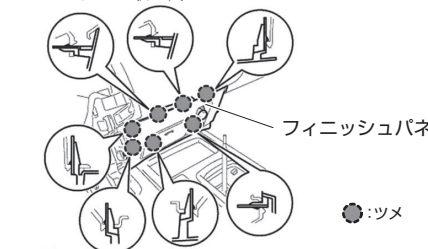

#### 6. スピーカーカバー取り外し(1)

スピーカーカバーに、車両前方からリムーバーを差し込みます。

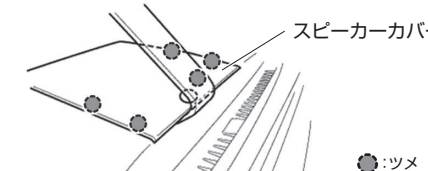

M13ページ(手順7)へ

### ●標準装備&メーカーオプションナビ

ランドクルーザー

URJ202W

H24.1~

#### 7. スピーカーカバー取り外し(2)

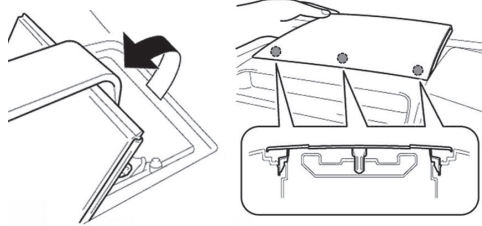

リムーバーを手前に引き上げ、ツメ(5か所)を外し、スピーカーカバーを浮かせます。

スピーカーカバーの車両後方のツメ(3か所)を外して、カバーを取り外します。

#### 8. 助手席側エアコン吹出口取り外し

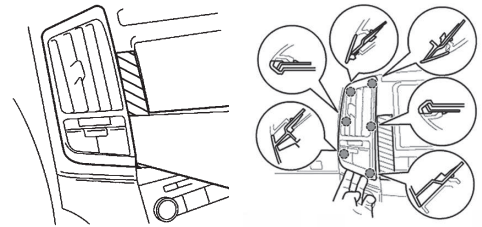

リムーバーを使い吹出口を浮かせてツメ(6か所)を外し、コネクタを切り離したあと、吹出口を取り外します。

#### 9. 運転席側エアコン吹出口取り外し

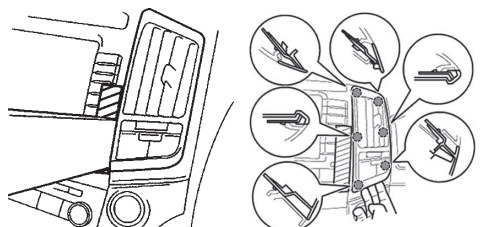

リムーバーを使い吹出口を浮かせてツメ(6か所)を外し、コネクタを切り離したあと、吹出口を取り外します。

#### 10. ディスプレイ取り外し

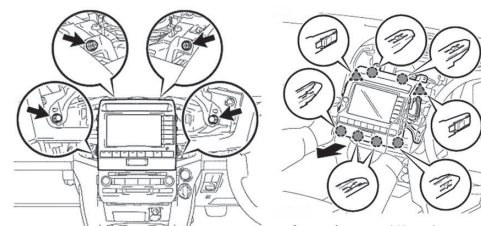

スクリュー(2本)、ボルト(2本)を外します。

ディスプレイを手前に引きツメ(6か所)、クリップ(2か所)を外します。コネクタを切り離してディスプレイを取り外します。

#### 11. マルチメディアモジュール レシーバー取り外し

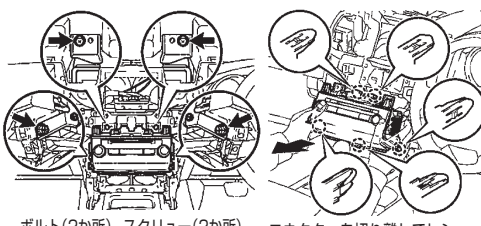

ボルト(2か所)、スクリュー(2か所)を外します。

コネクタを切り離してレシーバーを取り外します。

#### 12. コネクタ取り付け位置(1)

コネクタロック付きのコネクタを分解して本製品を割り込ませます。

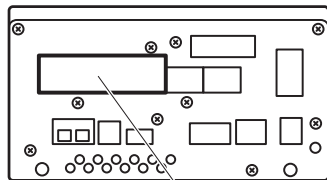

コネクタロック付きコネクタ

#### イルミネーション線の接続位置



スイッチハーネスの橙線は、本製品の24ピンコネクタ(メスコネクタ)の左図位置に接続してください。



コネクタの端子位置は右図の矢印の方向からコネクタを見た図です



#### 13. コネクタ分解(1)

コネクタロックのツメを起こし、コネクタロックを戻します。

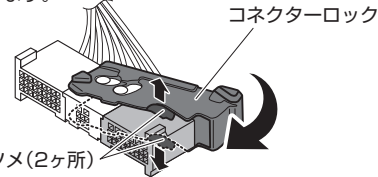

#### 14. コネクタ分解(2)

矢印の部分をひろげて、コネクタロックを外します。  
※コネクタロックを破損しないようご注意ください。

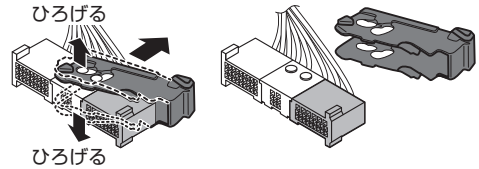

#### 15. 24ピンコネクタ取り外し

24ピンコネクタを取り外します。

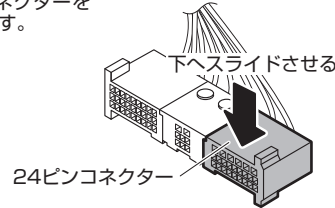

#### 16. 製品コネクタ(オスコネクタ)取り付け

取り外した24ピンコネクタに、本製品のオスコネクタ(ピン付き)を取り付け、ビニールテープで固定します。  
24ピンコネクタ(車両側)

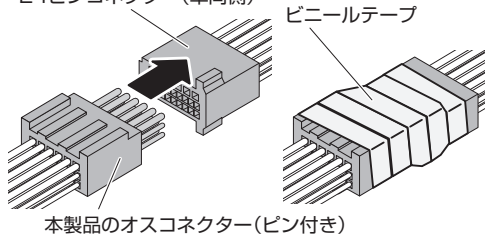

#### ⚠ 注意

- 本製品のオスコネクタ(ピン付き)のコネクタピンを曲げないようにご注意ください。
- コネクタはピン同士をしっかりと合わせて接続してください。

#### 17. 製品コネクタ(メスコネクタ)取り付け

[15.]で取り外したコネクタの位置に、本製品の24ピンコネクタ(メスコネクタ)を取り付けます。

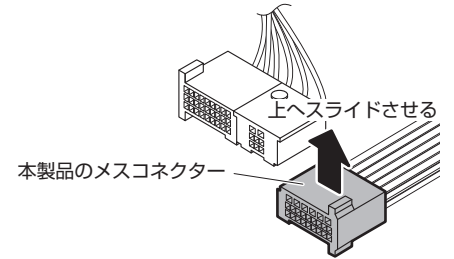

#### 18. コネクタ組み立て

[14.]→[13.]の順でコネクタを組み立てます。

#### 19. コネクタ取り付け位置(2)

●マイナーチェンジ前(～H27.8)の車両

1ピンコネクタに本製品を割り込ませます。

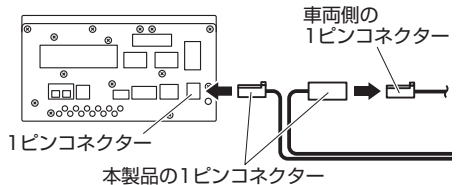

●マイナーチェンジ後(H27.9～)の車両

本製品の1ピンコネクタ(2個)を、ビニールテープなどを使用して本製品のハーネスに固定します。

