

# TV KIT SERIES

## HTV326

### 取扱説明書

ご使用になる前に必ずこの「取扱説明書」をよくお読みいただき、正しいご使用方法でご愛用ください。本製品には3年間の保証（保証内容については保証書をお読みください）が付いております。必ず同封のユーザー保証登録カードをご返送頂きますようお願いいたします。このカードをお送り頂けない場合、保証の対象外となりますのでご注意ください。

## Data System 株式会社データシステム

本社 東京都新宿区新宿 1-18-2 TEL.03-5369-4137  
 倉敷支社 岡山県倉敷市神田 1-1-11 TEL.086-445-1617(代) FAX.086-440-1635  
 自動音声案内に従って下記の#(シャープ)と番号を押してください。  
 #1 適合確認 #2 サービス(技術的なお問い合わせ・修理受付) #3 在庫確認・ご注文  
 (※ コレクトコールによるお問い合わせは受付致しかねますので予めご了承ください)

### パーツリスト

パーツ	数量	パーツ	数量
本体	1	取扱説明書	1
切替スイッチ	1	保証書	1
両面テープ(大)(小)	1式	ユーザー保証登録カード	1

本体に付いている封印シールははがさないでください。  
 はがした場合、保証期間に関わらず保証対象外となります。

### 注意事項の定義(必ずお読みください)

本書では注意事項の定義を次のように示しています。

**危険** 守らないと身体や財産に重大な被害が発生する可能性が高いもの

**注意** 守らないと車及び製品を破損、または故障させる恐れがあるもの

**警告** 守らないと法律に違反する恐れがあるもの

**重要** 本製品を使用する上で知っておいていただきたいこと

### ご使用上の注意(必ずお読み下さい)

本書には取付/取外し作業中の事故、または不適切な作業による車両損傷などにより、安全と信頼性が損なわれないよう守るべき項目を記載しています。但し、これらの表記は起こり得るあらゆる現象に関して、すべて記載することは出来無いため、これらの記載事項さえ守れば良いと言う絶対的なものではないことを予めご承知おき下さい。

- 危険** ●本製品は運転者以外の同乗者が走行中にテレビを見るために開発された製品です。運転者は、運転中に絶対にテレビを見ないで下さい。  
 ●走行テストをおこなうときは、必ず助手席に人を乗せ、助手席の方が走行テストをおこなって下さい。
- 警告** ●運転者が走行中にテレビを見ることは、道路交通法の安全運転義務違反となり、処罰の対象となります。運転者は安全上、走行中にテレビを見ないで下さい。罰金・減点等の責務に関しては当社では一切負いません、予めご了承ください。  
 ●運転者以外に乗員がいなときは、運転中にテレビを映していると道路交通法の安全運転義務違反となり、処罰の対象となりますので、絶対に映さないで下さい。  
 ●本製品を使用、操作した事によって発生した、人身・物損事故の責任・補償は一切負いません。  
 ●ユニット内のカセット、音楽ディスク、地図ディスク等すべてイジェクトしてから、脱着作業を行って下さい。  
 ●コネクタを外すときは、コネクタの抜け防止爪をしっかり押し込み、まっすぐ引き抜いて下さい。コネクタを無理に引っ張りますと、ユニット内の基板が破損する恐れがあります。  
 ●配線部分を引っ張ることは絶対にしないで下さい。断線、接触不良を引き起こす恐れがあります。  
 ●コネクタを接続するときは、カチッと音がするまで奥まで確実に差し込んで下さい。  
 ●本製品は、必ず車両側に両面テープ等で固定して下さい。固定しないとコネクタの接触不良、配線の断線の恐れがあります。  
 ●本製品を取り付ける際は、ハーネス、ユニット、配線等がシートレールやペダル等に噛み込まれたり、挟まれる可能性のある場所には絶対に設置しないで下さい。製品の破損やハーネス断線等の恐れがあります。  
 ●本製品の取付には、専門知識が必要ですので、製品取付は販売店または整備工場などに作業を依頼してください。  
 ●本製品のスイッチをONにして使用中はナビゲーション上の自車位置は不正確になる場合があります。
- 重要** ●本製品の使用を終え、スイッチをOFFに戻してからナビゲーション上の自車位置が正確な位置に戻るまでの時間は、走行および周囲の状況、ナビゲーションの性能に依存しますので、予めご了承ください。  
 ●本製品を作動させることにより、距離に関する情報(平均車速や燃費など)が不正確になります。  
 ●テレビモニター及びナビゲーション等を点検、修理に出される際には必ず本製品を取り外して頂きますようお願い致します。本製品を含みアフターパーツ類を取り付けている場合、ディーラーによってはメーカー保証が受けられない場合があります。  
 ●バッテリーを外す前に、必ずエンジンを停止させバッテリーマイナス端子を外して下さい。但し、その場合はラジオや時計等のメモリー内容が消えてしまいます。消えてしまうと困るメモリーの内容は、バッテリーマイナス端子を外す前に必ずメモしておき、取り付け完了後、再度入力して下さい。

# TV KIT SERIES HTV326

## 使用方法 (切替スイッチの操作について)

### ● 走行中にテレビを映すには・・・

- ① 本体から出ている切替スイッチを ON (ランプ点灯) にします
- ② お車の純正スイッチで「TV」を選択します

切替スイッチ ON ランプ点灯

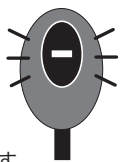

走行中にテレビが映ります  
(ナビゲーション地図上の自車位置矢印(マークなど)が停止します)

切替スイッチ OFF ランプ消灯



走行中にテレビは映りません  
ナビゲーションの自車位置が修正されます。  
(ただし、しばらく走行してください。「注2」参照)



ON/OFF は押すごとに切り替ります

### 切替スイッチについて

- 注1) 切替スイッチを OFF にすると本製品を取り付けていない状態と同様になります。
- 注2) テレビを見ながら走行した後に切替スイッチを OFF にしてナビゲーション画面にすると、車両の現在位置と画面上の自車位置にズレが生じますが、そのまましばらく走行すると GPS の信号を受信し自動的に補正されます。
- 注3) 切替スイッチを連続して押す場合、最低1秒の間隔を空けないと切り替りません。
- 注4) 切替スイッチを本製品 本体と接続しないと、走行中にテレビを映すことはできません。

### こんなときは・・・?

- 切替スイッチをエンジン始動後に取り付けるとスイッチのランプの点滅が止まりません。この場合は一度エンジンを掛け直してください。
- 切替スイッチが点滅している、または全く点灯しない場合、スイッチのコードがシートレール等に噛み込まれて圧迫されていないか、また本製品本体と切替スイッチとの接続部が抜けかかっていないか確認してください。点滅は一度切替スイッチを押すと止まります。

## 取付方法 (概要)

バッテリーのマイナス端子を外します。  
車種ごとの取付説明を参照して、内装類を取り外し AV ユニット (TVKIT 取付ユニット) を確認します。  
AV ユニットに TVKIT を接続します。

取り付け後、バッテリーマイナス端子を接続します。  
上の「使用方法」どおりに動作することを確認します。正常動作が行われない場合は、再度接続位置・ヒューズなどを確認します。

正常であることを確認したら、本製品本体を両面テープで他の部分と干渉しないところに固定して取り付け終了です。

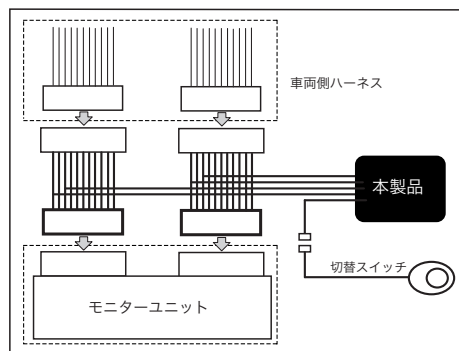

株式会社データシステム

ご注意：当説明書は著作権法で保護されています。取扱 (取付) 説明書に記載の一部、または全部 (デザイン含む) を (株) データシステムの許諾・許可無しに無断で転用・複製・改変・掲示・頒布・販売・出版等を行うことを固く禁じます。

### こんなときは・・・?

- Q. ユーザー登録しないとうなるの?  
A. 本製品の保証期間3年はユーザー登録頂いたお客さまに限り適用致しますので未登録のお客さまには保証適用いたしません。お手数ですが早めにユーザー登録ハガキを送付願います。

- Q. 保証書を見ると販売店のスタンプが押してありません、この状態でも保証有効ですか?  
A. 購入店印の無い保証書は無効です。お手数ですがお買い求め頂いた販売店にて販売店印を押してもらおうご相談願います。

- Q. 切替スイッチのランプが点滅しているが大丈夫か?  
A. エンジン始動後にスイッチを本体に接続したり、スイッチ配線に断線が起きるとスイッチのランプが点滅します。配線の接続を見直したうえで、エンジンを再始動して下さい。

- Q. 付属のスイッチを本体と繋がらない場合の動作は?  
A. 繋がらないとスイッチ OFF 状態を保持しますので、スイッチと本体は必ず接続して、ご利用願います。

- Q. 付属のスイッチを裏側に隠してもいいの?  
A. スイッチは隠さないでください。スイッチは軽く押すだけで切り替ります。必ずスイッチの点灯、消灯が確認できる所に取り付けてください。また、モニターの機能によってスイッチの切替が必要な場合は操作しやすいところに取り付けてください。

- Q. 走行中に見えるラジオは映るようにならないのか?  
A. 本製品では、走行中に見えるラジオを映すことは出来ません。

- Q. この製品を取り付けても車検は大丈夫ですか?  
A. 車検の点検項目にはありませんので、問題ありません。

- Q. この製品を付けたら、走行中 DVD は見られるの?  
A. モニターに DVD ビデオの再生機能がある機種にかぎり、走行中の DVD ビデオ再生、鑑賞が可能になります。(DVD ビデオの再生機能がない機種に再生機能を追加するものではありません)

- Q. テレビモニターおよびナビゲーションを点検、修理に出す場合、製品は取り付けままで良いか?  
A. 本製品を含みアフターパーツ類を取り付けている場合、ディーラーによってはメーカー保証が受けられない場合がありますので、必ず本製品を取り外して頂きますようお願い致します。

- Q. 画面に『プログラムディスクを入れてください』と表示されナビが作動しなくなった場合は?  
A. 地図ディスクを更新している場合に出る場合がございます。地図ディスク購入時に同梱されているプログラムディスクを再度読み込ませた後に、地図ディスクを入れてください。

- Q. 製品装着後に動かなくなった機能があるが、どうすれば良いか?  
A. バッテリー (一) 端子を外した事でメモリーが消去 (初期化) され、動作停止してしまう機能があります。以下に主な機能を示しますので、下記の操作方法を行って復旧してください。

#### 『項目』

- 1) バックガイドモニター
- 2) パワーウィンドー
- 3) 電動スライドドア
- 4) パワートランクリッド
- 5) サンルーフ

#### 『操作方法』

平坦路にてバックモニターを表示させ左右両側にステアリングを一杯に切る  
全開状態から各ドアのスイッチ操作にて全閉後スイッチで5秒以上上げ続ける  
スライドドアを手動で全開閉する  
トランクを手動で全開閉する  
ルーフ動作が一巡するまでチルト UP を押し続ける

車種により多少異なる部分がありますので、詳しくは車両の取扱説明書を参照して頂くか車両販売店にお問い合わせ願います。

## フィット

For フィット GE6,7,8,9 H19.10～  
 基本作業は前述の「取付方法」に準じますので「取付方法」を良くお読み頂き、ご理解頂いた上で取付作業を行ってください。

図1 グローブボックス外し

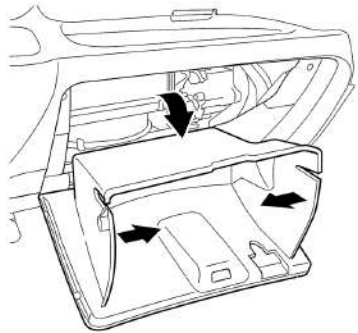

ボックス両サイドを押し込みストッパを外してボックスを下げる

図2 ロアカバー外し

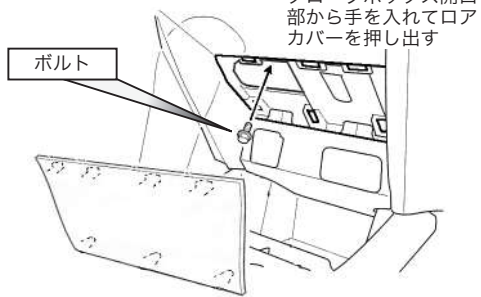

グローブボックス開口部から手を入れてロアカバーを押し出す

ロアカバー開口部からモニターユニットを固定しているボルトを外す

図3 センタパネル外し

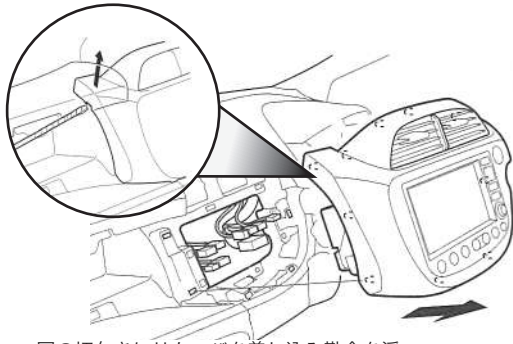

図の切欠きにリムーバを差し込み勘合を浮かせる。周囲のクリップを外し、モニターとパネルを一緒に引き出す。

図4 センタパネル外し



◎：クリップ位置

図5 モニター裏

5ピンコネクター

図示のコネクターに本製品を接続します。

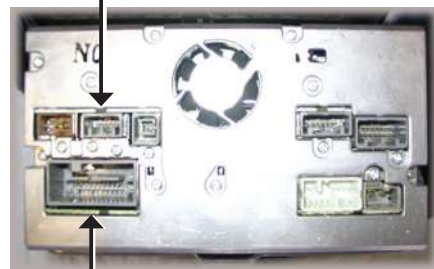

24ピンコネクター

## エアウェイヴ

For エアウェイヴ GJ1・2 H20.5～  
 基本作業は前述の「取付方法」に準じますので「取付方法」を良くお読み頂き、ご理解頂いた上で取付作業を行ってください。

図1 アンダーパネル取り外し

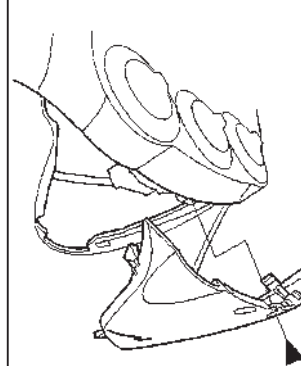

アンダーパネル  
 ▲：ボルト（1本）  
 クリップ3か所

図2 ボルト取り外し

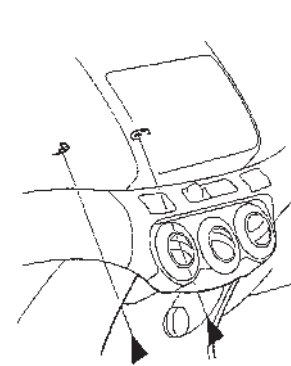

開口部からモニター固定ボルトを取り外す。  
 ▲：ボルト（2本）

図3 グローブボックス取り外し

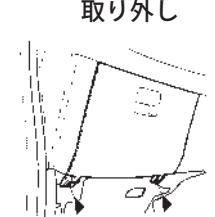

下部の固定ボルトを取り外す。  
 ▲：ボルト（2本）

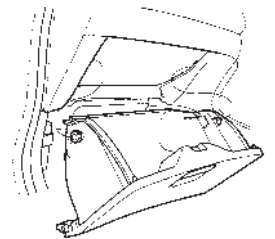

ストッパを外してグローブボックスを取り外す。

図4

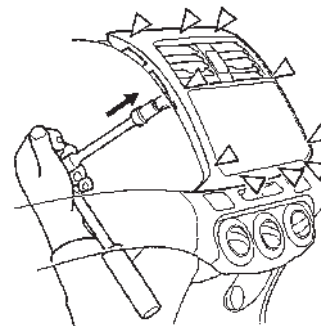

センターパネル（モニターと一体で外れます）  
 パネルのクリップを裏から押して外す。  
 △：クリップ（7か所）

図5 モニター裏側

図示のコネクターに本製品を接続します。

5ピンコネクター

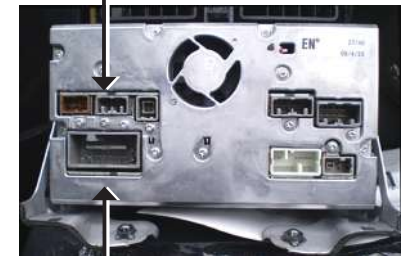

24ピンコネクター



## フリード / フリードスパイク

For	フリード	GB3・4	H20.5～
	フリードスパイク	GB3・4	H22.7～

基本作業は前述の「取付方法」に準じますので「取付方法」を良くお読み頂き、ご理解頂いた上で取付作業を行ってください。

図1 小物入れ外し

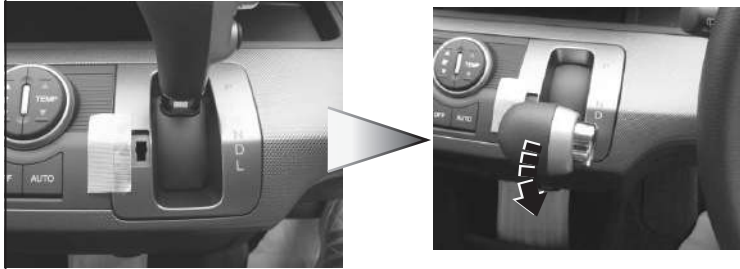

シフトロックを解除してシフトレバーを後方に下げる

図2 小物入れ外し



図の様にリムーバでクリップ勘合を浮かせて小物入れを外す。

図示の枠位置にクリップがある

図3 センタパネル外し

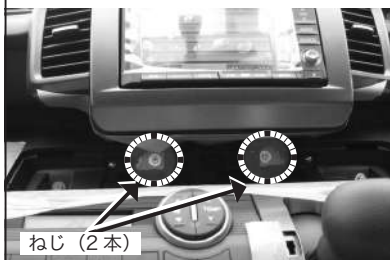

ねじ (2本)

小物入れを外すとねじが見えるので内側の2本を抜く (ねじを落とさないように注意)

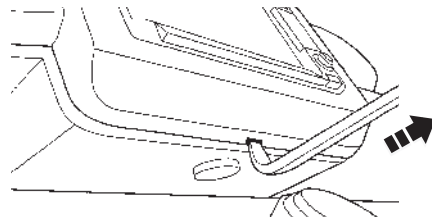

画面下の切れ込み部にリムーバを差し込み後方へ引いて隙間を作り、別のリムーバを隙間に差し込んで周囲の勘合を浮かせる。

強く引いたり、こじると切れ込み部の破損に繋がるので注意!

図4 モニターユニット外し

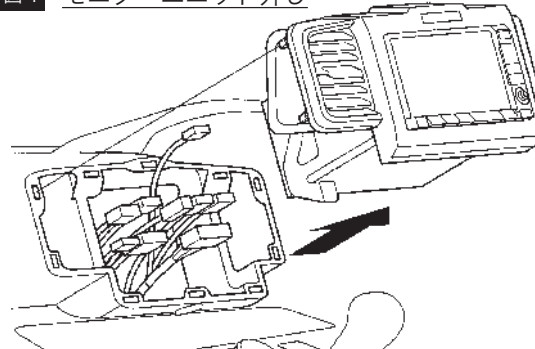

センタパネルとモニターユニットを一緒に手前に引き出す。

図5 モニター裏側

図示のコネクターに本製品を接続します。

5ピンコネクター

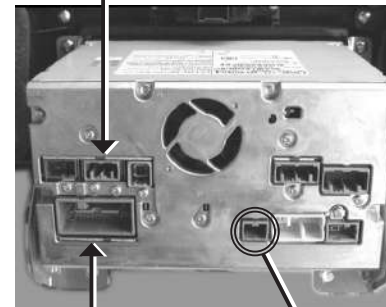

24ピンコネクター



注意

この部分へ車両のオプションコネクター (3ピン) を接続した場合、メーター内のパーキングブレーキランプが点灯したままになります。もし、接続されている場合はコネクターを取り外して消灯することを確認してください。  
純正オプションのリアモニター及び当社映像出力ハーネスを取り付けていない場合は、コネクターを接続しないでください。

## シビック

For シビック FD1・2 H20.9～  
 For シビックハイブリッド FD3 H20.9～  
 作業は前述の「取付方法」に準じますので「取付方法」を良くお読み頂き、ご理解頂いた上で取付作業を行ってください。

**図1** ロアカバー外し

△：クリップ  
手前に引いて下段クリップの勘合を浮かせる

**図2** ロアカバー外し

△：クリップ  
上段クリップの勘合を浮かせて、カバーを外す

**図3** ディスプレイバイザ外し

▲：スクリュー  
図示のスクリューを外す

**図4** メーターバイザ外し

△：クリップ  
下段方向から順に裏から押し出すようにして勘合を外す

**図5** メーターバイザ外し

△：クリップ  
上段の勘合を浮かせてバイザを外す

**図6** モニターユニット外し

小物入れのリッド

傷つき防止の為、モニター周囲に保護テープ等の養生を行うこと

小物入れのリッドを外して図示のスクリューを外す  
周囲の勘合を浮かせてモニターユニットを手前に引き出す

**図7** モニターユニット裏側

5ピンコネクタ

24ピンコネクタ

図示のコネクタに本製品を接続します。

## ライフ

For ライフ JC1,2 H20.11～  
 基本作業は前述の「取付方法」に準じますので「取付方法」を良くお読み頂き、ご理解頂いた上で取付作業を行ってください。

**図1** メーターパネル外し

△：クリップ位置  
メーターパネルのクリップ9ヶ所を浮かせて外す。

**図2** モニターユニット外し

ナビゲーション本体を固定しているボルト3本とスクリュー2本を外しナビゲーション本体を手前に引き出す。

**図3** モニター裏

5ピンコネクタ

24ピンコネクタ

図示のコネクタに本製品を接続します。

## インサイト

For インサイト

ZE2

H21.2～

基本作業は前述の「取付方法」に準じますので「取付方法」を良くお読み頂き、ご理解頂いた上で取付作業を行ってください。

図1 ロアガーニッシュ取り外し

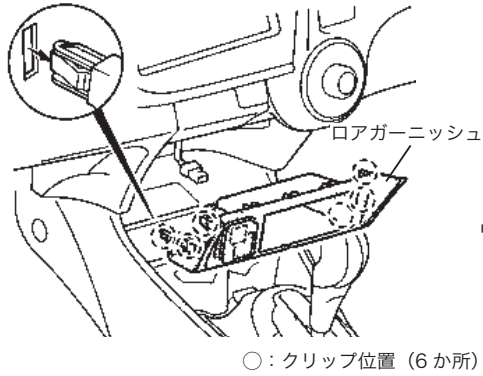

ロアガーニッシュを手前に引いて外す。クリップのかん合 (6カ所) を外したらコネクタを切り離しガーニッシュを取り外す。

図2 リッド取り外し

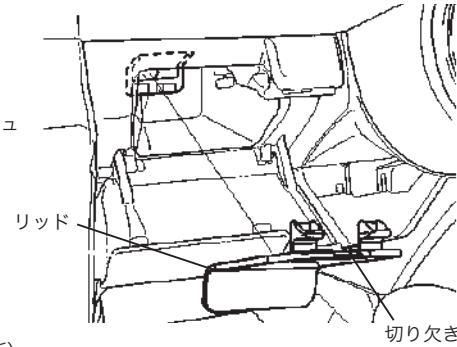

モニター下のポケット内側のリッドを外す。切り欠きにマイナスドライバーを入れ、こじって外す。(図3のボルトを確認するために外す)

図3 ボルト取り外し

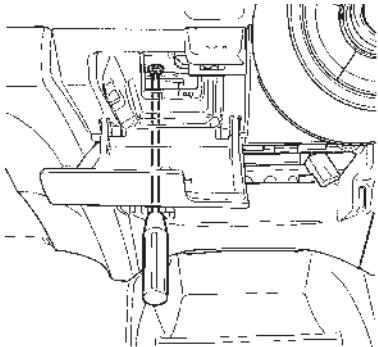

ガーニッシュを外した部分からドライバーを入れ、モニターを止めているボルト (1本) を外す。図2で外したリッドの部分からボルトを確認できる。

図4 グローブボックスダンパー外し

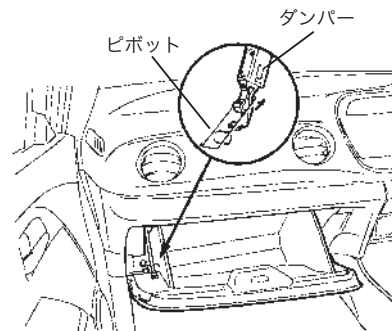

助手席前のグローブボックスを開け、ダンパーとピボットの接続を解除する。

図5 グローブボックス ストッパー外し

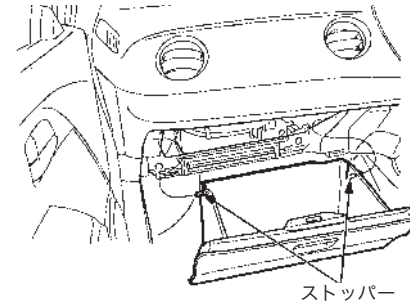

グローブボックス上部のストッパーをパネルから外す。グローブボックスを下に向けておく。(グローブボックスを取り外す必要はない)

図6 モニター取り外し 1

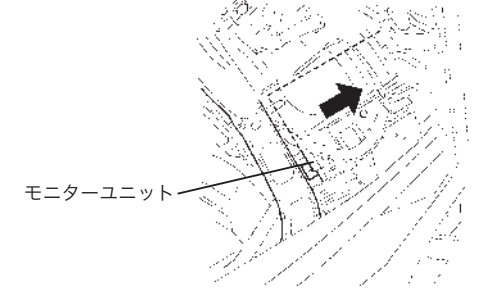

モニターユニットの裏側を押して表側のパネルのクリップを外す。(図7も参照)

図7 モニター取り外し 2 (クリップ位置)

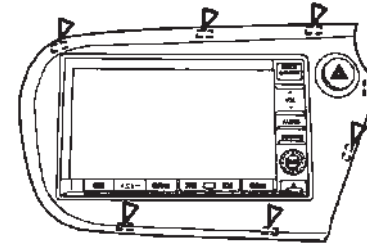

パネルは薄いのので表側から作業しないこと。

図8 モニター取り外し 3

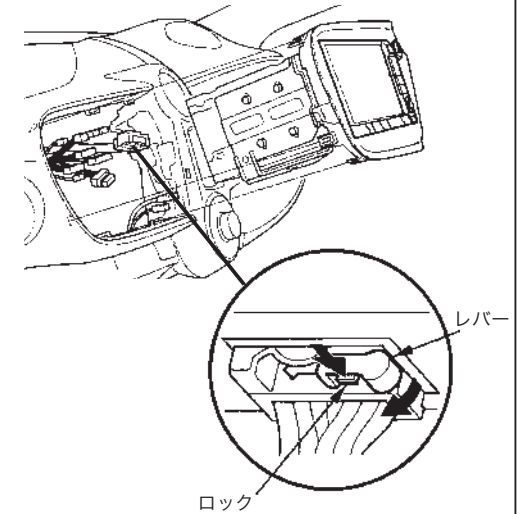

パネルごとモニターを手前に引く。裏側のコネクタを切り離しモニターを取り出す。

24ピンコネクタはロックを下に押し解除し、レバーをまわすとコネクタが外れる。

図9 モニター裏

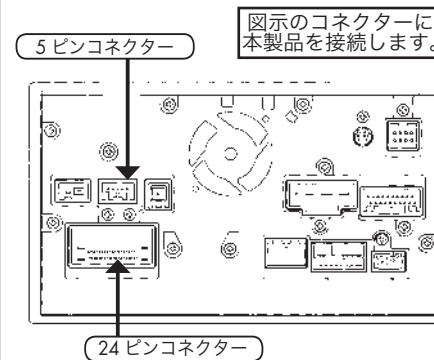

## ゼスト

For ゼスト JE1・2 H21.1～  
 基本作業は前述の「取付方法」に準じますので「取付方法」を良くお読み頂き、ご理解頂いた上で取付作業を行ってください。

図1 センターパネル外し



図2 モニター外し



図3 モニター裏

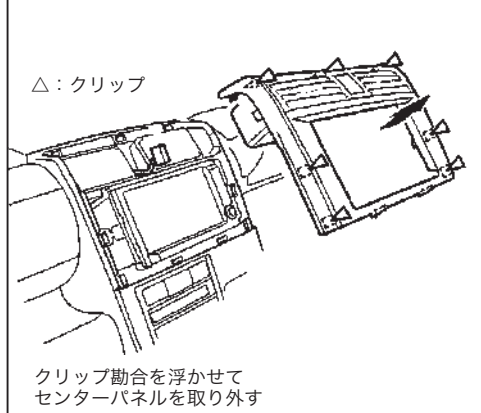

## ストリーム

For ストリーム RN6,7,8,9 H21.7～  
 基本作業は前述の「取付方法」に準じますので「取付方法」を良くお読み頂き、ご理解頂いた上で取付作業を行ってください。

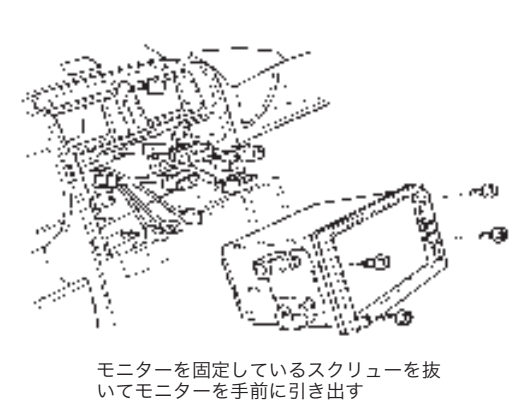
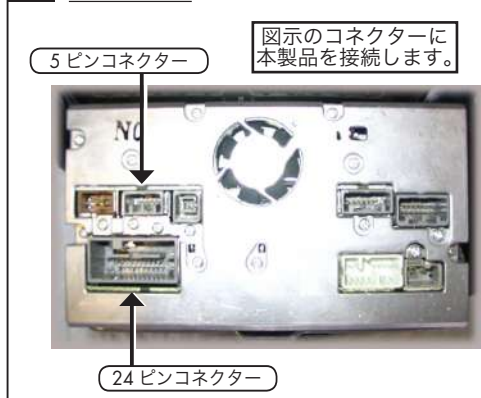
図1 小物入外し



図2 メータバイザー外し



図3 センタロアパネル外し

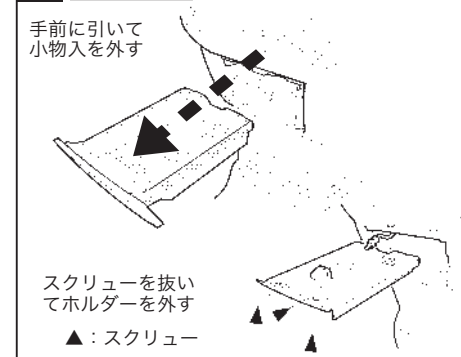

図4 センタパネル外し

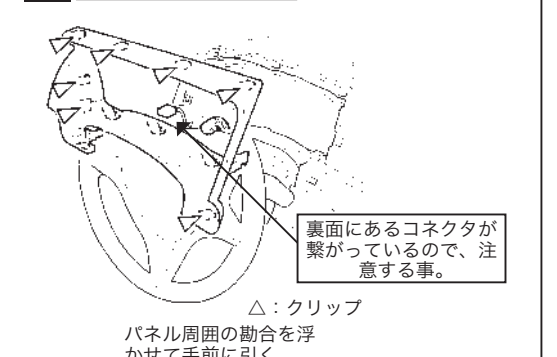

図5 センタパネル外し

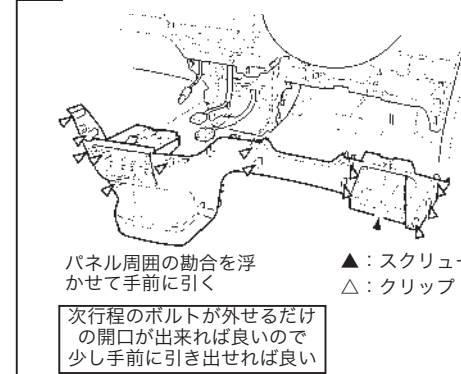

図6 モニター裏



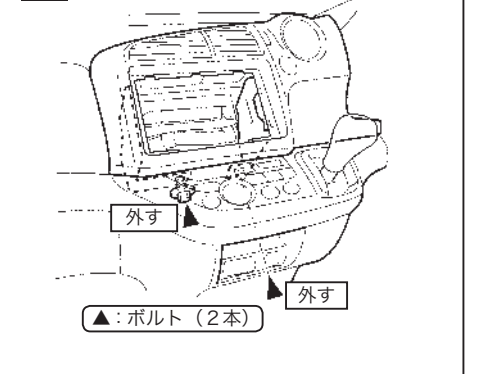

## CR-V

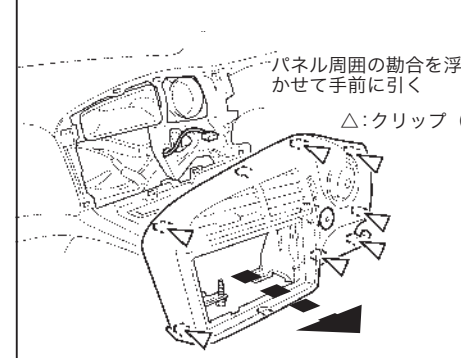
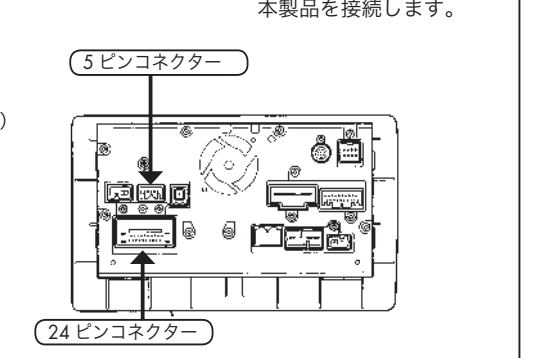
For CR-V

RE3・4

H21.10～

基本作業は前述の「取付方法」に準じますので「取付方法」を良くお読み頂き、ご理解頂いた上で取付作業を行ってください。

図1 アップカバー外し



図2 吹き出し口外し



図3 エアコン操作パネル外し

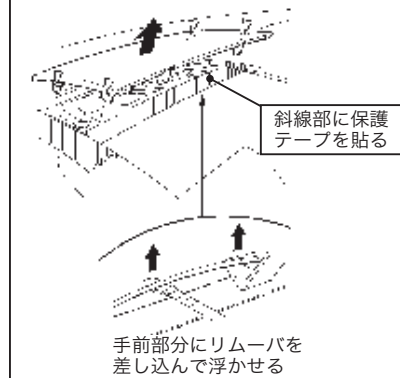

図4 モニター外し



図5 モニター裏



## ステップワゴン (マルチビューカメラ無し)

For ステップワゴン

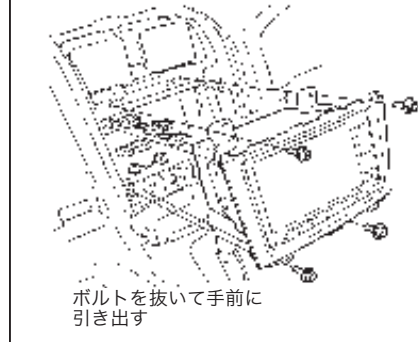
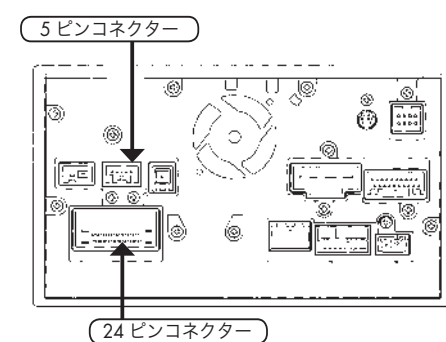
RK1・2

H21.10～

基本作業は前述の「取付方法」に準じますので「取付方法」を良くお読み頂き、ご理解頂いた上で取付作業を行ってください。

図1 アンダーカバー外し

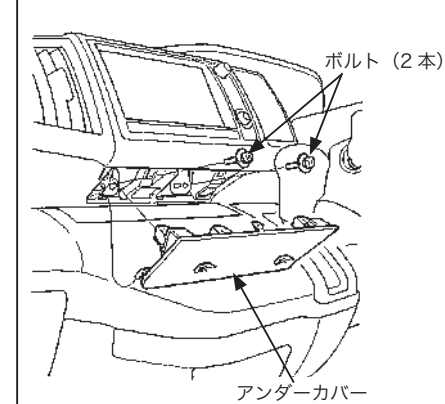

シフトレバーを「L」の位置に動かす。

アンダーカバー (モニター下のパネル) を取り外す。  
モニターを止めている2本のボルトを外す。

図2 モニター外し

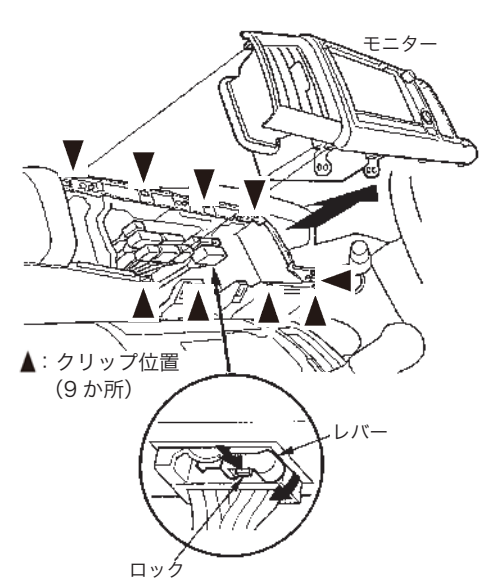

チルト機構でハンドルを一番下まで下げる。  
エアコン吹出口ごとモニターを手前に引く。  
裏側のコネクターを切り離しモニターを取り出す。  
24ピンコネクターはロックを下に押し解除し、レバーをまわすとコネクターが外れる。

図3 モニター裏

5ピンコネクター

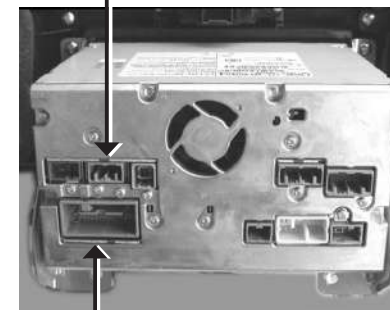

24ピンコネクター



## CR-Z

For CR-Z ZF1 H22.2～  
 基本作業は前述の「取付方法」に準じますので「取付方法」を良くお読み頂き、ご理解頂いた上で取付作業を行ってください。

## 図1 センターリッド取り外し

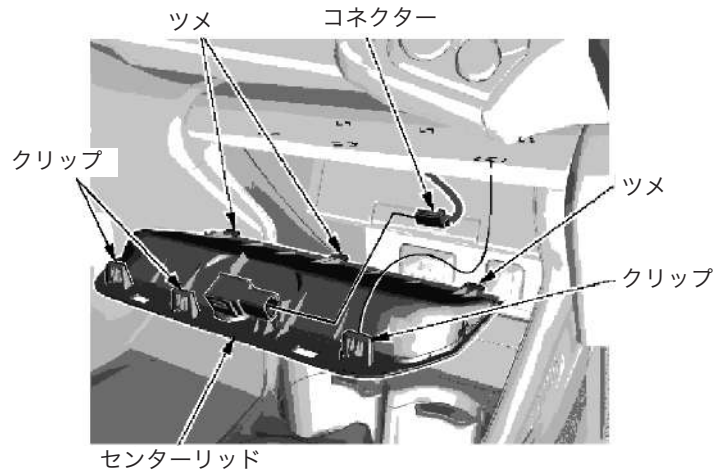

センターリッドを下に引いて手前のクリップ (3 か所) を外す。  
 コネクターを切り離しリッドを手前に引き取り外す。

## 図2 センターガーニッシュ取り外し

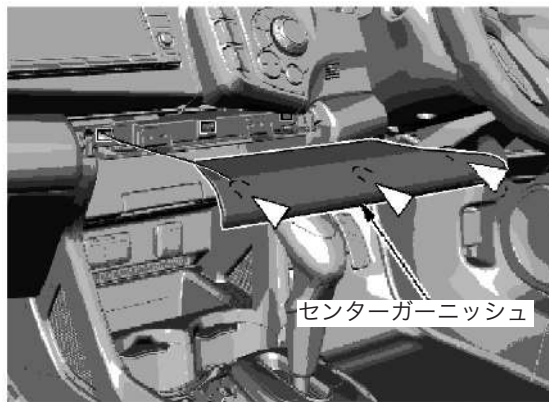

△：クリップ位置 (3 か所)

傷付きを防止するため、ガーニッシュのメッキ面に保護テープを貼る。  
 ガーニッシュを手前に引き、クリップ (3 か所) を外す。



## 注意

ガーニッシュのメッキ面は非常に傷つきやすいので注意すること。

## 図3 スクリュー取り外し

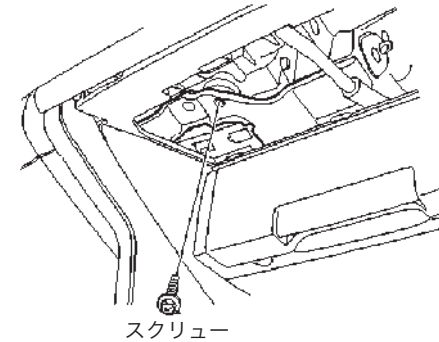

モニターを止めているスクリュー (1 本) を取り外す。

## 図4 モニター取り外し

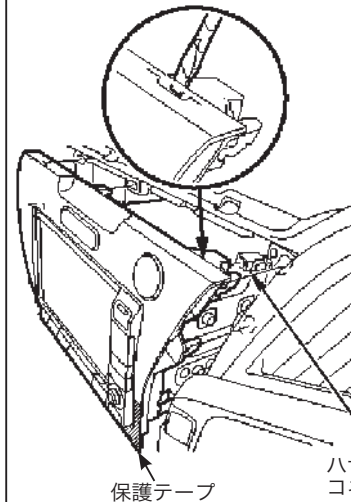

パネル右下に保護テープを貼る (モニターを引き出すときに、すれないようにするため)。

モニターの上のフタを開ける。  
 ハザードスイッチ上部にあるパネルの切り欠きに保護テープを巻いたドライバーを入れる。  
 ドライバーを手前に引き、切り欠き部のクリップを外す。  
 パネルごとモニターユニットを引き残り 2 か所のクリップを外す。  
 ハザードスイッチのコネクターを切り離す。

## 図5 モニター裏

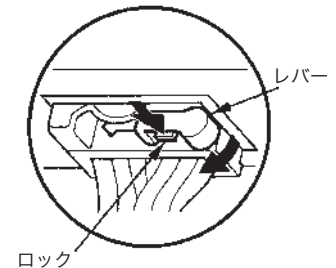
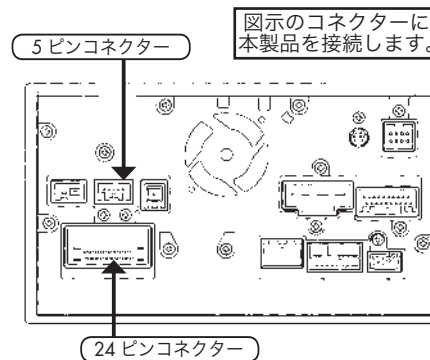

24ピンコネクターはロックを下に押し解除し、レバーをまわすとコネクターが外れる。