

こんなときは・・・？

☆こんなときは

●原因と対処のしかた

☆ナビ操作を行った後、自車位置がズレたまま戻らないのは故障ですか？

● 付属の赤ランプが点灯していませんか？NAVIスイッチ（赤ランプ）をもう一度押しとランプが消えます。点灯状態ではナビゲーション動作が停止し、地図上の自車位置にズレが生じます。赤ランプを消灯させて、しばらく走行するとズレは自動的に補正されます。（自車位置が正確な位置に戻る時間は、走行および周囲の状況、ナビゲーション性能に依存しますので、予めご了承ください。）

☆ TV-NAVI KIT を取り付けてから燃費情報などの数値が狂っているが故障ですか？

● TV-NAVI KIT を動作させることにより、一時的に車両停止中という状態を作っていますので、車種によっては距離に関する情報（平均車速 / 燃費等）が不正確になります。

☆ スイッチを ON にしていたはずなのに勝手に OFF に戻っているが？故障ですか？

● TV スイッチ、NAVI スイッチともにエンジン始動時は必ずスイッチ OFF に戻ります。また NAVI スイッチはオート OFF モードになっている場合、点灯をはじめて5分経過すると自動的にスイッチ OFF に戻ります。

☆ スイッチが光らない。

● TV スイッチ、NAVI スイッチが光らないときは、切替スイッチの接続、取り回しなどをご確認ください。スイッチが接続されていない、または接触不良がある場合 TV-NAVI-KIT は正常に動作しません。

☆ 付属のスイッチを本体と繋がらない場合の動作は？

● 繋がらないとスイッチ OFF 状態を保持しますので、スイッチと本体は必ず接続してご使用願います。

☆ 製品を接続してから音声がなくなりましたが、故障していますか？

● もともと音声信号には規制がかかっていないため、製品側での制御は一切行っておりません。しかしながら取付場所付近に音声信号の配線が繋がっている場合があります。TV-NAVI KIT 自体のコネクターおよび取り付け場所周辺のコネクターの接続をご確認ください。

☆ 見えるラジオは映るようにならないのか？

● TV-NAVI-KIT では、走行中に見えるラジオを映すことはできません。

☆ この製品を取り付けても車検は大丈夫ですか？

● 映像に関する車検時の点検項目はありません。切替スイッチを運転の妨げにならない場所に設置していれば問題ありません。

☆ ユーザー登録しないとどうなるの？

● 本製品の保証期間 1 年はユーザー登録頂いたお客さまに限り適用致しますので未登録のお客さまには保証適用致しません。お手数ですが早めにユーザー登録を行ってください。

☆ 保証書を見ると購入したお店のスタンプが押してありません、この状態でも保証有効ですか？

● 購入店印の無い保証書は無効です。お手数ですがお買い求め頂いた販売店にて販売店印を押して頂ける様、ご相談願います。

☆ テレビモニターおよびナビゲーションを点検、修理に出す場合、製品は取り付けただままで良いか？

● 本製品を含みアフターパーツ類を取り付けしている場合、ディーラーによってはメーカー保証が受けられない場合がありますので、必ず本製品を取り外して頂きますようお願い致します。

取り付ける前に（適合の再確認、パーツリスト）

適合の再確認

同じ車種でも標準装備 / メーカーオプションナビとディーラーオプションナビでは適合品番が異なります。ナビゲーションの種類をよくご確認のうえ取り付けを行ってください。

パーツリスト 内容物を必ず確認してください

1. TV / ナビコントロールユニット 2. 切替スイッチ 3. 両面テープ 大1 / 小1 4. 取扱説明書 5. 警告シール 6. ユーザー登録カード 7. 保証書

取付方法

1. バッテリーマイナス端子を外します。
2. TV / ナビコントロールユニットを車両側ユニット（AV ユニット）と車両側ハーネスの間に取り付けます。（車種別の取付説明方法を参照）
3. TV / ナビコントロールユニットに切替スイッチを接続します。必要に応じてスイッチを室内に引き込みます。（車種別の取付説明方法を参照）
5. 取り付け後、再度接続を確認します。
6. バッテリーマイナス端子を接続します。
7. TV-NAVI KIT の取扱説明書の「操作方法」どおりに動作することを確認します。正常動作しない場合は、再度接続位置・接続方法などを確認します。
8. 正常動作を確認したら TV / ナビコントロールユニットを両面テープで他の部分と干渉しないところに固定します。切替スイッチは操作しやすい場所にお取り付けください。
9. 取り外した内装類を元に戻して取り付け終了です。

取付概要図

車種ごとに TV / ナビコントロールユニットの取付位置は異なります。車種ごとの取付説明をご覧ください。

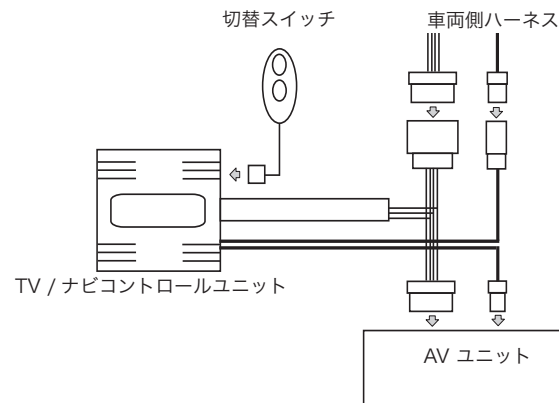

フィット

For フィット GE6,7,8,9 H19.10～
基本作業は前述の「取付方法」に準じますので「取付方法」を良くお読み頂き、ご理解頂いた上で取付作業を行ってください。

図1 グローブボックス外し

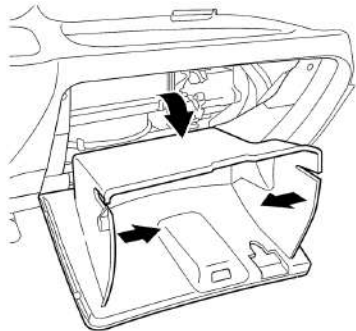

ボックス両サイドを押し込みストッパを外してボックスを下げる

図2 ロアカバー外し

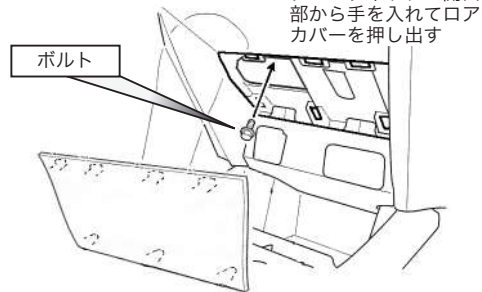

グローブボックス開口部から手を入れてロアカバーを押し出す

ロアカバー開口部からモニターユニットを固定しているボルトを外す

図3 センタパネル外し

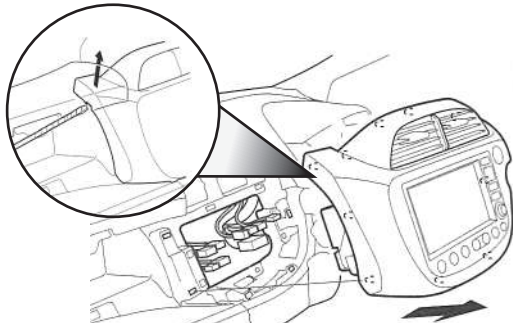

図の切欠きにリムーバを差し込み勘合を浮かせる。周囲のクリップを外し、モニターとパネルを一緒に引き出す。

図4 センタパネル外し



◎：クリップ位置

図5 モニター裏

5ピンコネクター 1ピンコネクター

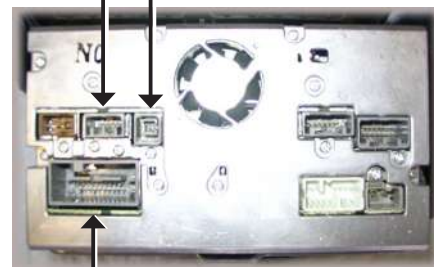

24ピンコネクター

エアウェイヴ

For エアウェイヴ GJ1・2 H20.5～
基本作業は前述の「取付方法」に準じますので「取付方法」を良くお読み頂き、ご理解頂いた上で取付作業を行ってください。

図1 アンダーパネル取り外し



アンダーパネル
▲：ボルト（1本）
クリップ3か所

図2 ボルト取り外し

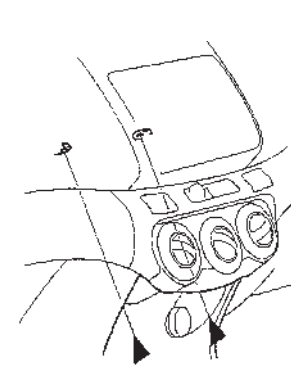

開口部からモニター固定ボルトを取り外す。
▲：ボルト（2本）

図3 グローブボックス取り外し

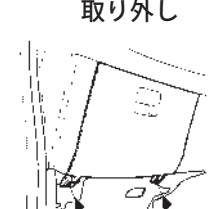

下部の固定ボルトを取り外す。
▲：ボルト（2本）

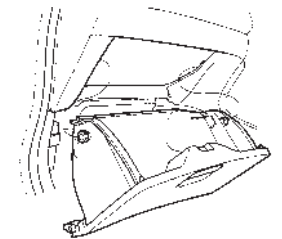

ストッパを外してグローブボックスを取り外す。

図4 センターパネル取り外し

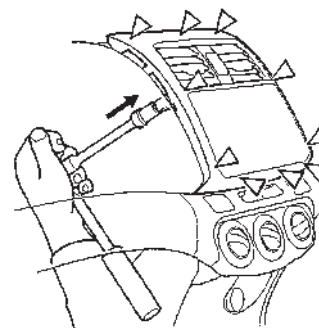

センターパネル
(モニターと一体で外れます)
パネルのクリップを裏から押して外す。
△：クリップ（7か所）

図5 モニター裏側

図示のコネクターに本製品を接続します。

5ピンコネクター 1ピンコネクター

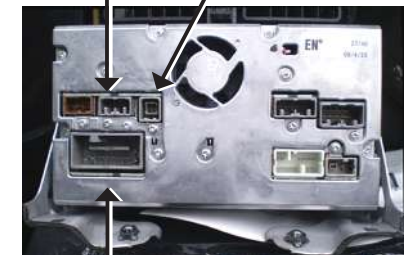

24ピンコネクター

フリード

For フリード GB3・4 H20.5～
 基本作業は前述の「取付方法」に準じますので「取付方法」を良くお読み頂き、ご理解頂いた上で取付作業を行ってください。

図1 小物入れ外し

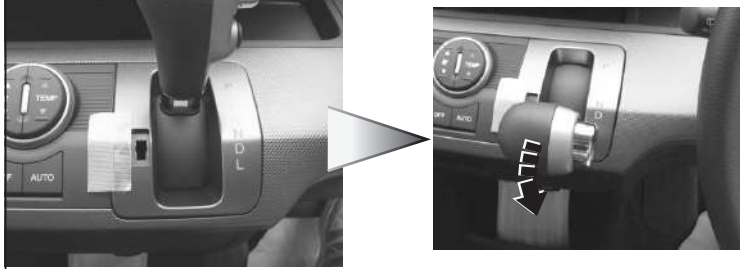

シフトロックを解除してシフトレバーを後方に下げる

図2 小物入れ外し



図の様にリムーバでクリップ勘合を浮かせて小物入れを外す。

図示の枠位置にクリップがある

図3 センタパネル外し

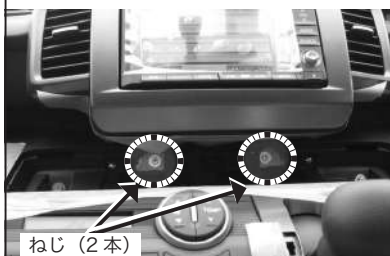

ねじ (2本)

小物入れを外すとねじが見えるので内側の2本を抜く (ねじを落とさないように注意)

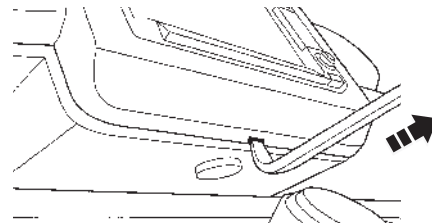

画面下の切れ込み部にリムーバを差し込み後方へ引いて隙間を作り、別のリムーバを隙間に差し込んで周囲の勘合を浮かせる。

強く引いたり、こじると切れ込み部の破損に繋がるので注意!

図4 モニターユニット外し

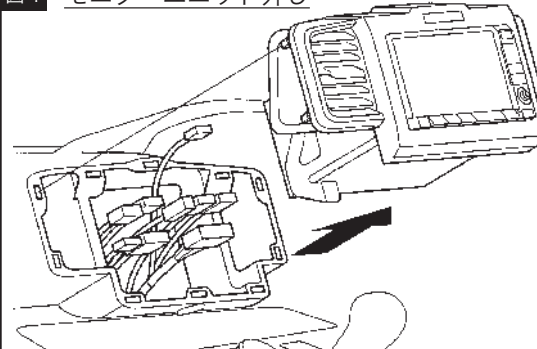

センタパネルとモニターユニットを一緒に手前に引き出す。

図5 モニター裏側

図示のコネクターに本製品を接続します。

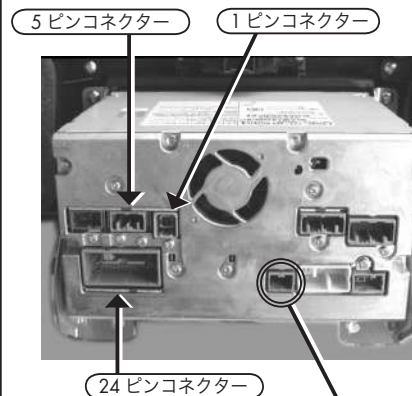

注意

この部分へ車両のオプションコネクター (3ピン) を接続した場合、メーター内のパーキングブレーキランプが点灯したままになります。もし、接続されている場合はコネクターを取り外して消灯することを確認してください。
 純正オプションのリアモニター及び当社映像出力ハーネスを取り付けていない場合は、コネクターを接続しないでください。

シビック

For シビック FD1・2 H20.9～
 For シビックハイブリッド FD3 H20.9～
 作業は前述の「取付方法」に準じますので「取付方法」を良くお読み頂き、ご理解頂いた上で取付作業を行ってください。

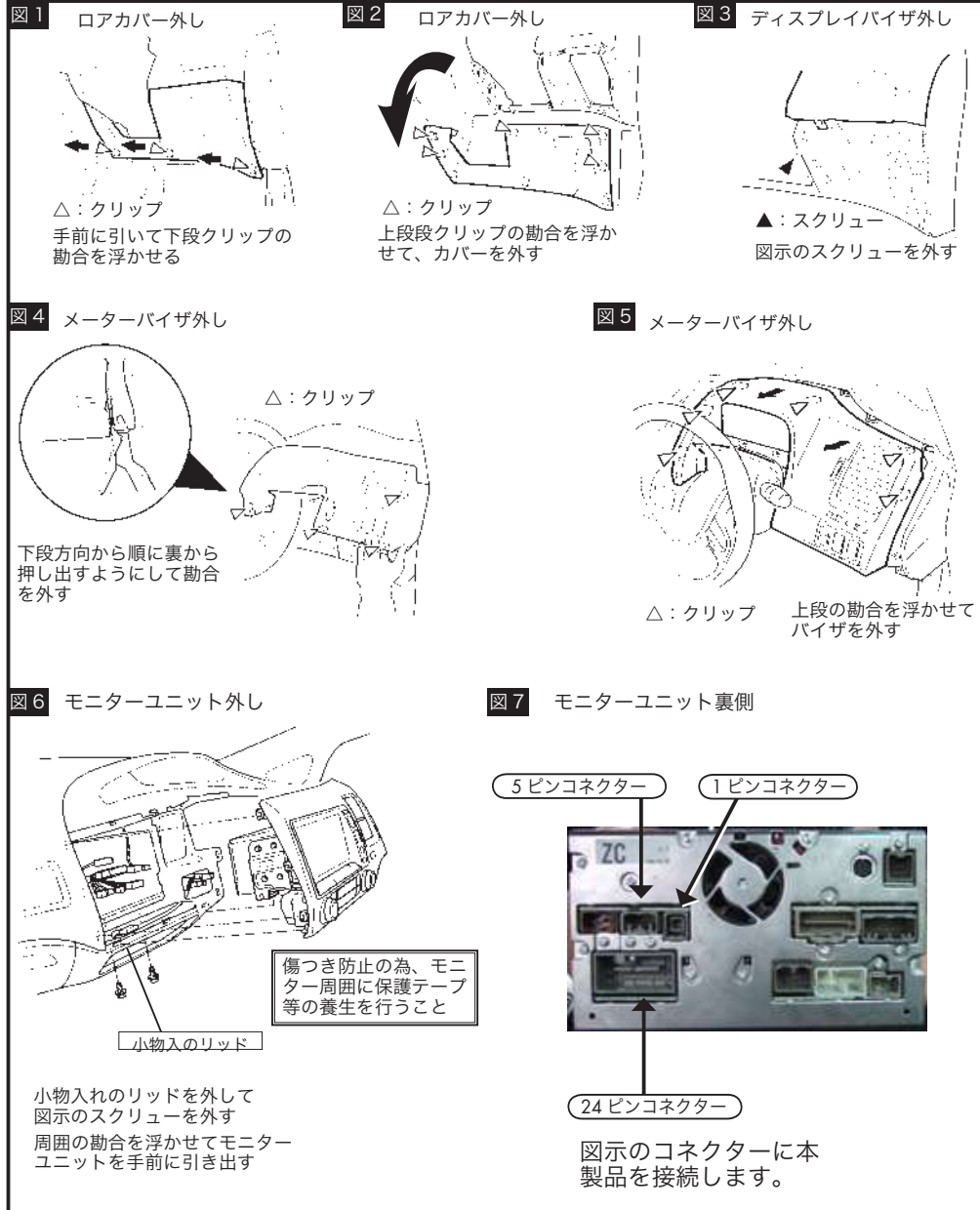

ライフ

For ライフ JC1,2 H20.11～
 基本作業は前述の「取付方法」に準じますので「取付方法」を良くお読み頂き、ご理解頂いた上で取付作業を行ってください。

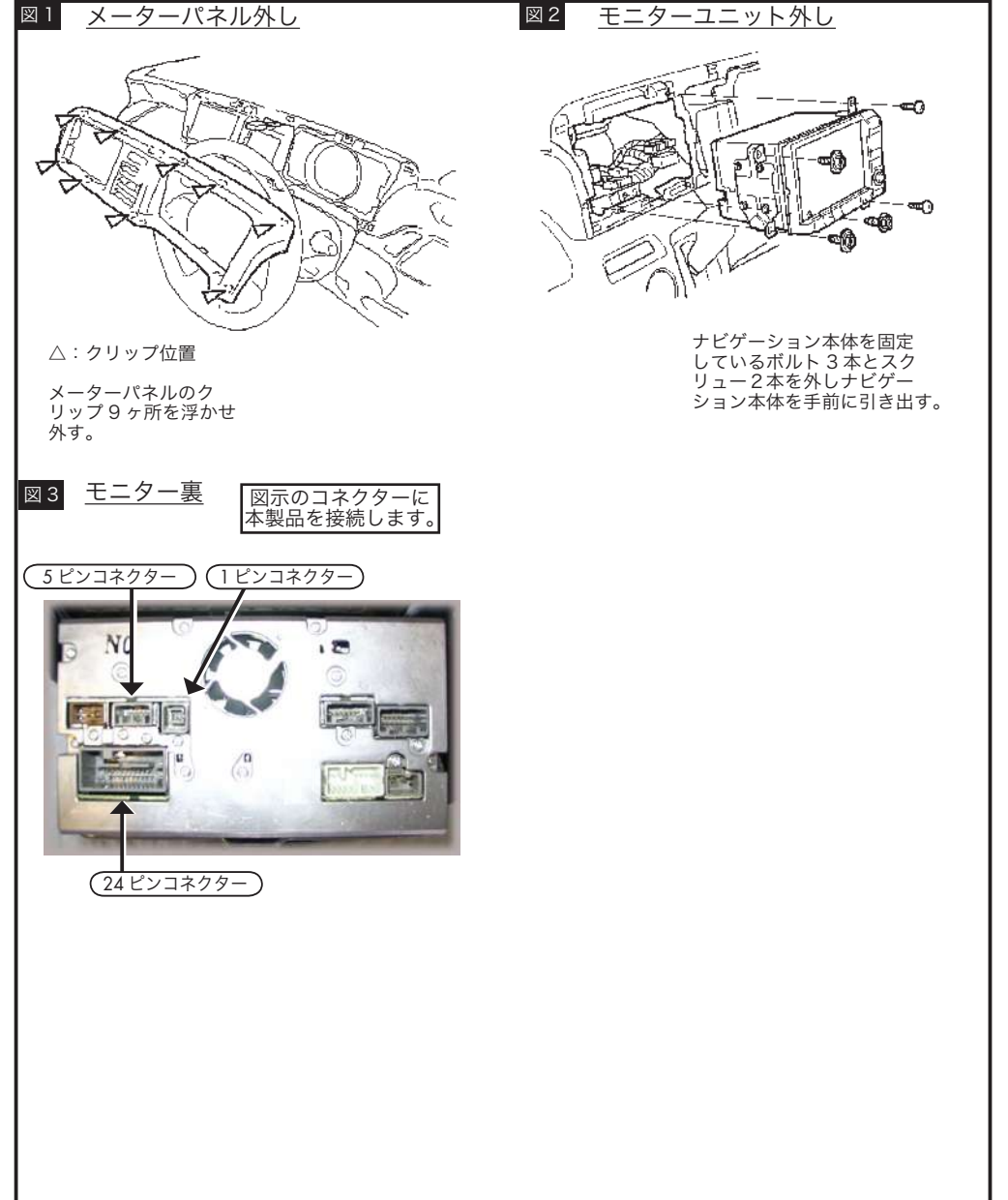

インサイト

For インサイト ZE2 H21.2～

基本作業は前述の「取付方法」に準じますので「取付方法」を良くお読み頂き、ご理解頂いた上で取付作業を行ってください。

図1 ロアガーニッシュ取り外し

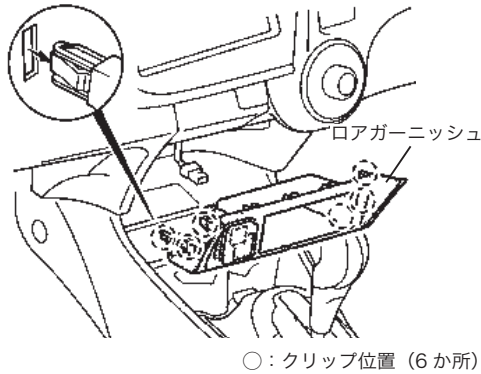

ロアガーニッシュを手前に引いて外す。クリップのかん合 (6カ所) を外したらコネクタを切り離しガーニッシュを取り外す。

図2 リッド取り外し

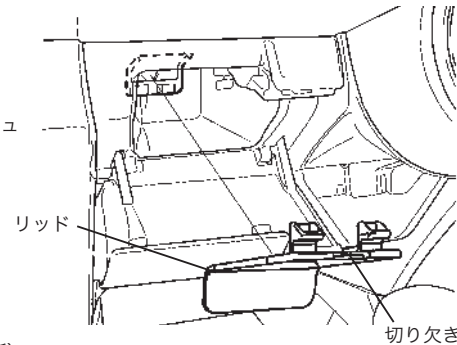

モニター下のポケット内側のリッドを外す。切り欠きにマイナスドライバーを入れ、こじって外す。(図3のボルトを確認するために外す)

図3 ボルト取り外し

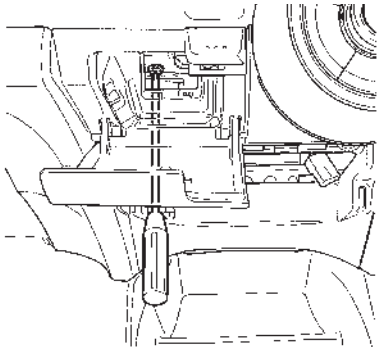

ガーニッシュを外した部分からドライバーを入れ、モニターを止めているボルト (1本) を外す。図2で外したリッドの部分からボルトを確認できる。

図4 グローブボックスダンパー外し

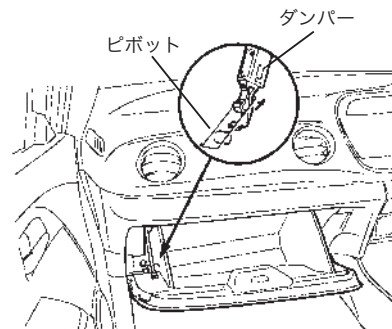

助手席前のグローブボックスを開け、ダンパーとピボットの接続を解除する。

図5 グローブボックス ストッパー外し

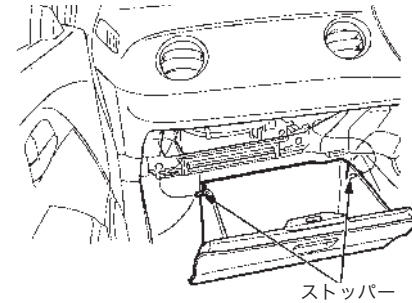

グローブボックス上部のストッパーをパネルから外す。グローブボックスを下に向けておく。(グローブボックスを取り外す必要はない)

図6 モニター取り外し 1

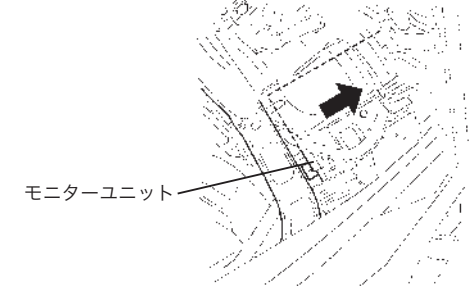

モニターユニットの裏側を押して表側のパネルのクリップを外す。(図7も参照)

図7 モニター取り外し 2 (クリップ位置)

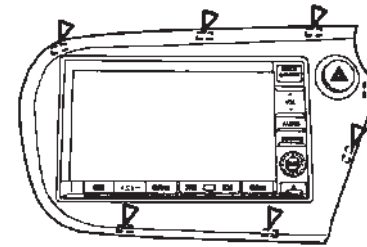

パネルは薄いのので表側から作業しないこと。

図8 モニター取り外し 3

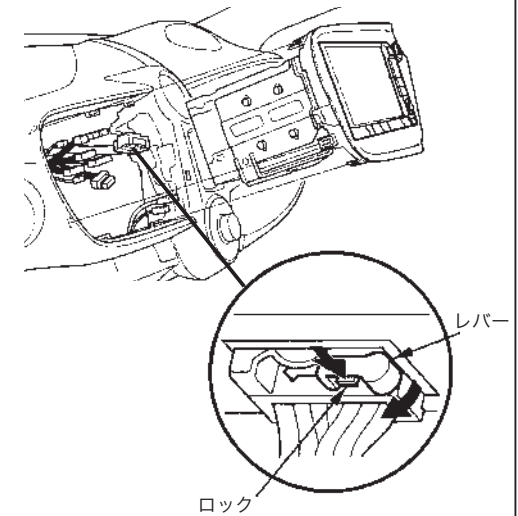

パネルごとモニターを手前に引く。裏側のコネクタを切り離しモニターを取り出す。

24ピンコネクタはロックを下に押し解除し、レバーをまわすとコネクタが外れる。

図9 モニター裏

図示のコネクタに本製品を接続します。

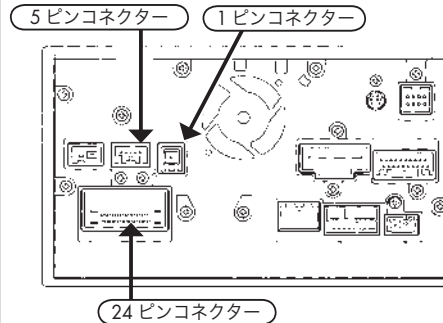

ゼスト

For ゼスト JE1・2 H21.1～
 基本作業は前述の「取付方法」に準じますので「取付方法」を良くお読み頂き、ご理解頂いた上で取付作業を行ってください。

図1 センターパネル外し



図2 モニター外し



図3 モニター裏

図示のコネクターに本製品を接続します。

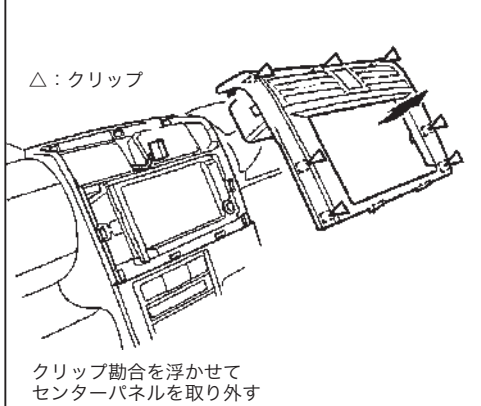

ストリーム

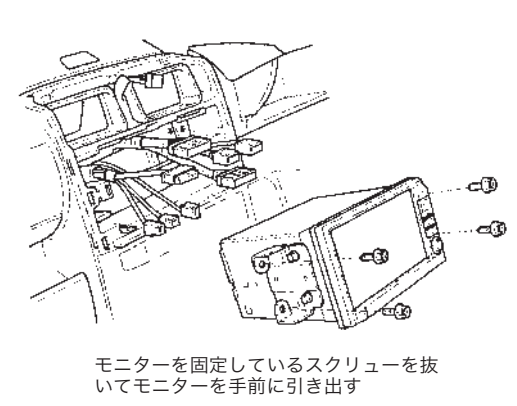
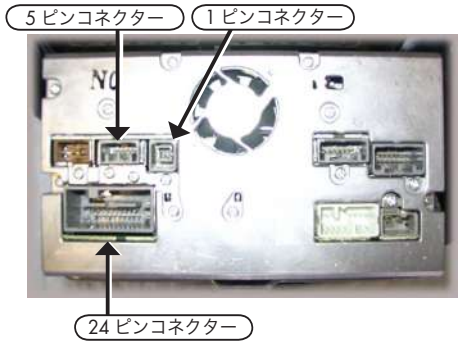
For ストリーム RN6,7,8,9 H21.7～
 基本作業は前述の「取付方法」に準じますので「取付方法」を良くお読み頂き、ご理解頂いた上で取付作業を行ってください。

図1 小物入外し



図2 メータバイザー外し



図3 センタロアパネル外し

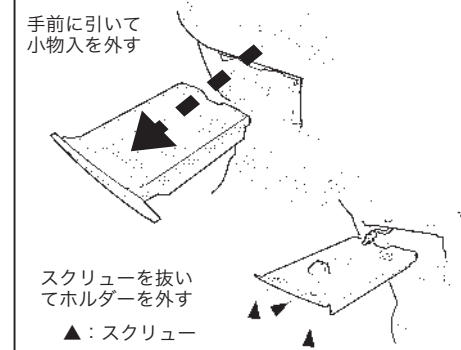

図4 センタパネル外し

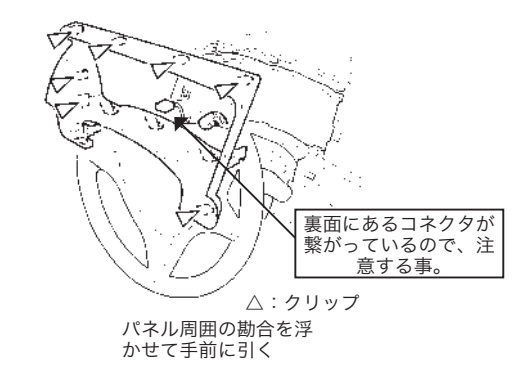

図5 センタパネル外し

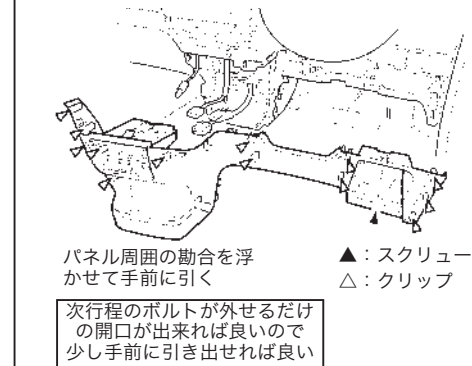

図6 モニター裏

図示のコネクターに本製品を接続します。

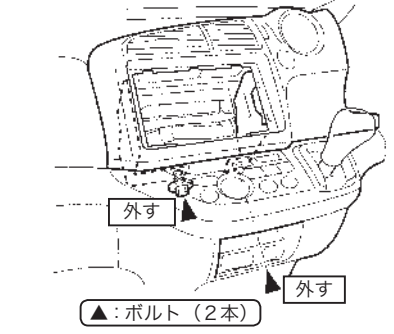

CR-V

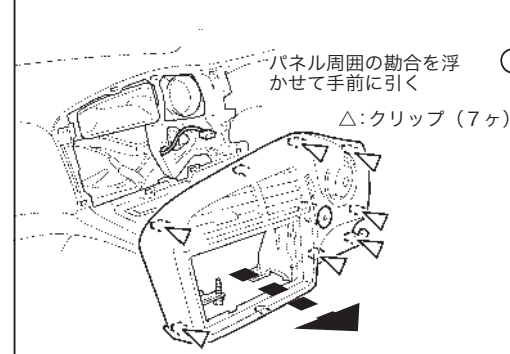
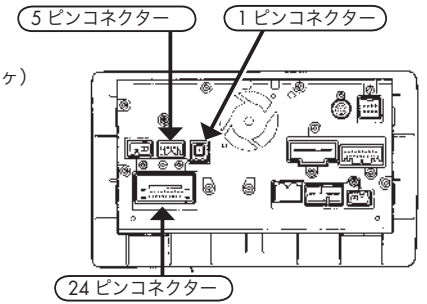
For CR-V

RE3・4

H21.10～

基本作業は前述の「取付方法」に準じますので「取付方法」を良くお読み頂き、ご理解頂いた上で取付作業を行ってください。

図1 アップカバー外し



図2 吹き出し口外し



図3 エアコン操作パネル外し

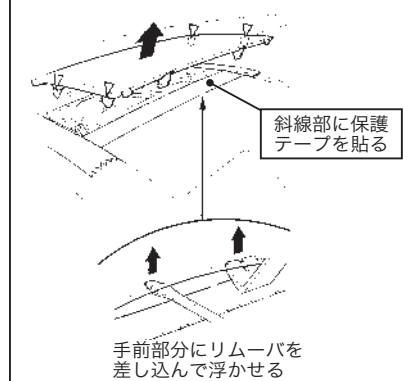

図4 モニター外し

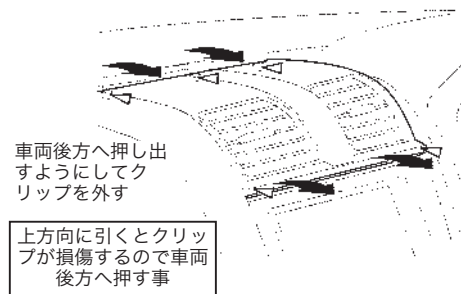

図5 モニター裏



ステップワゴン (マルチビューカメラ無し)

For ステップワゴン

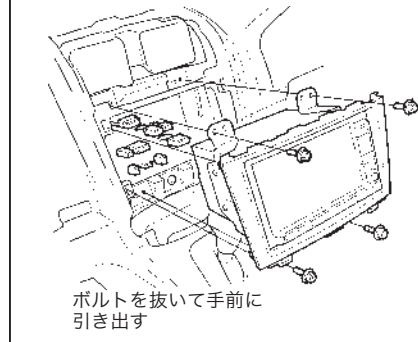
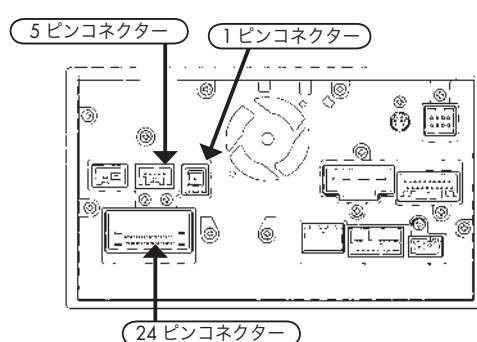
RK1・2

H21.10～

基本作業は前述の「取付方法」に準じますので「取付方法」を良くお読み頂き、ご理解頂いた上で取付作業を行ってください。

図1 アンダーカバー外し

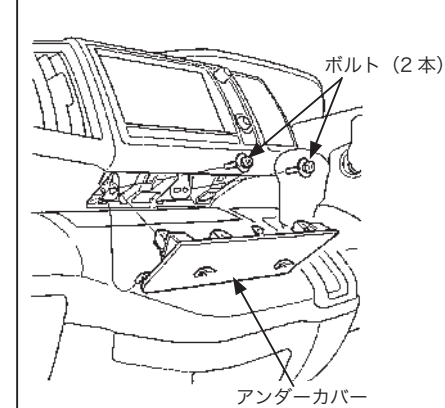

シフトレバーを「L」の位置に動かす。

アンダーカバー (モニター下のパネル) を取り外す。
モニターを止めている2本のボルトを外す。

図2 モニター外し

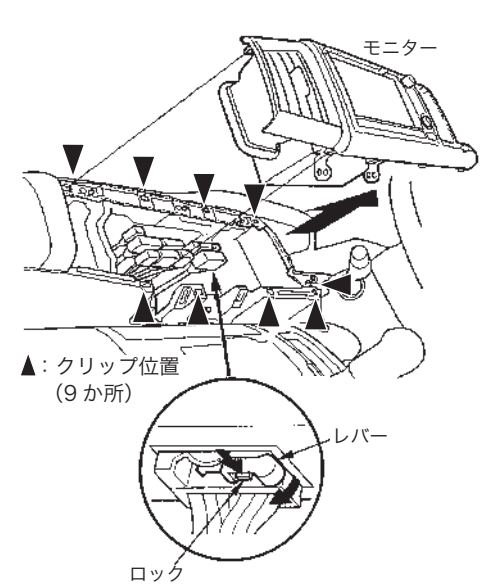

チルト機構でハンドルを一番下まで下げる。
エアコン吹出口ごとモニターを手前に引く。
裏側のコネクタを切り離しモニターを取り出す。
24ピンコネクタはロックを下に押し解除し、レバーをまわすとコネクタが外れる。

図3 モニター裏

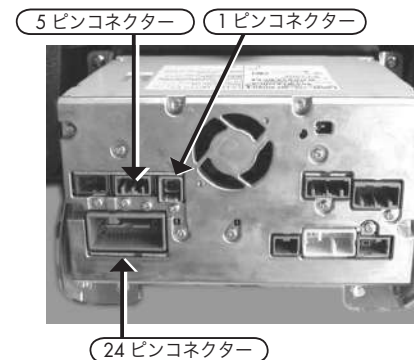

CR-Z

For CR-Z ZF1 H22.2～
 基本作業は前述の「取付方法」に準じますので「取付方法」を良くお読み頂き、ご理解頂いた上で取付作業を行ってください。

図1 センターリッド取り外し

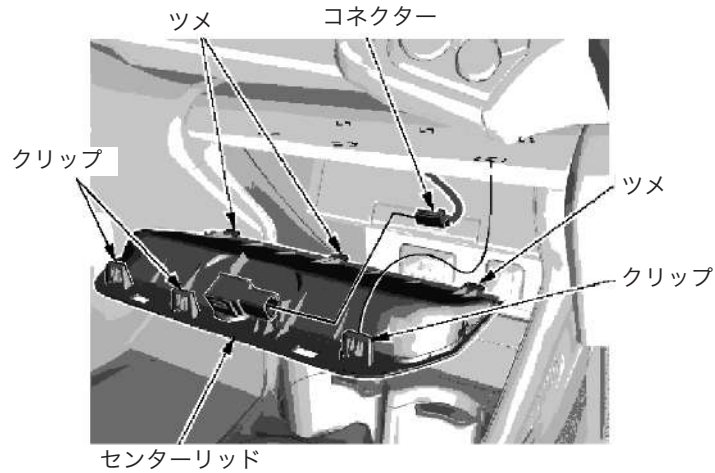

センターリッドを下に引いて手前のクリップ (3 か所) を外す。
 コネクターを切り離しリッドを手前に引き取り外す。

図2 センターガーニッシュ取り外し

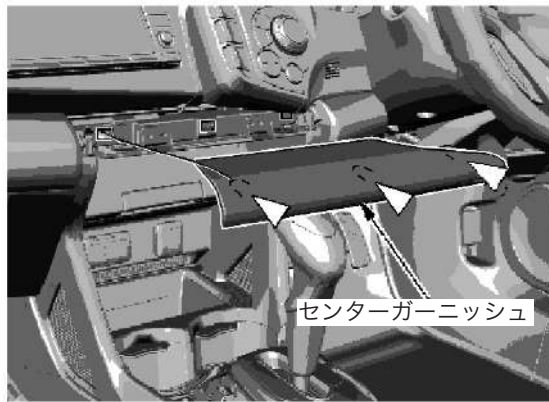

△：クリップ位置 (3 か所)

傷付きを防止するため、ガーニッシュのメッキ面に保護テープを貼る。
 ガーニッシュを手前に引き、クリップ (3 か所) を外す。



注意

ガーニッシュのメッキ面は非常に傷つきやすいので注意すること。

図3 スクリュー取り外し

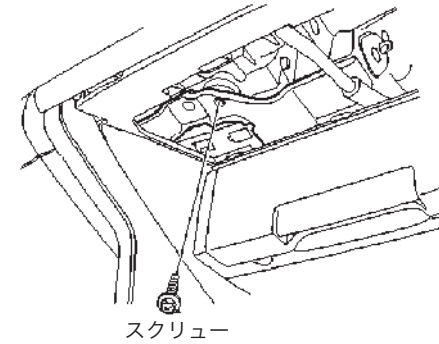

モニターを止めているスクリュー (1 本) を取り外す。

図4 モニター取り外し

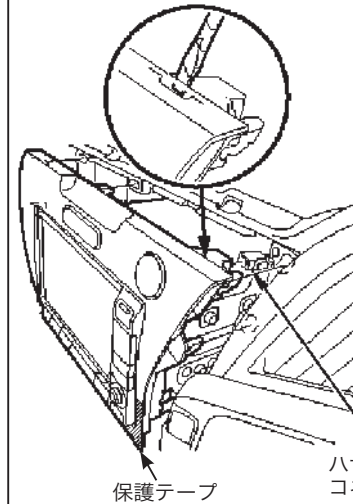

パネル右下に保護テープを貼る (モニターを引き出すときに、すれないようにするため)。

モニターの上のフタを開ける。
 ハザードスイッチ上部にあるパネルの切り欠きに保護テープを巻いたドライバーを入れる。
 ドライバーを手前に引き、切り欠き部のクリップを外す。
 パネルごとモニターユニットを引き残り 2 か所のクリップを外す。
 ハザードスイッチのコネクターを切り離す。

図5 モニター裏

図示のコネクターに本製品を接続します。

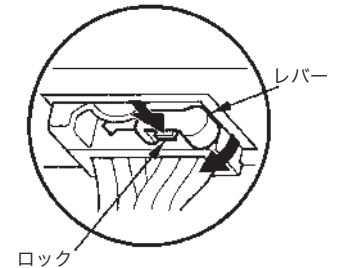
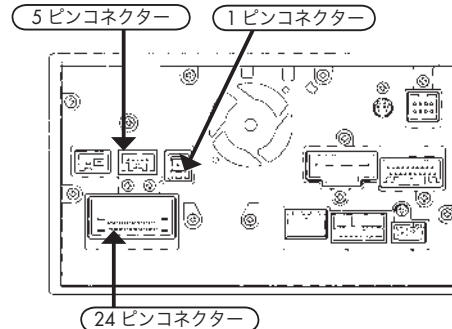

24ピンコネクターはロックを下に押し解除し、レバーをまわすとコネクターが外れる。